

Mounting Bracket

安装说明书

MB-522

© 2004 Sony Corporation Printed in China

部件号

框架

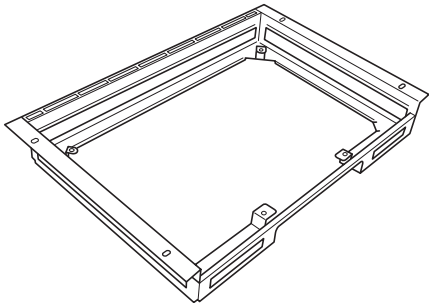

⊕PS4×10 螺丝 (2)



⊕PSW4×12 螺丝 (2)

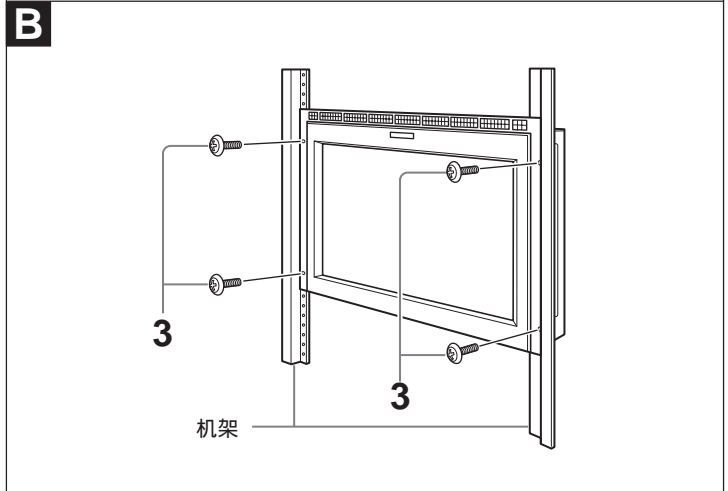
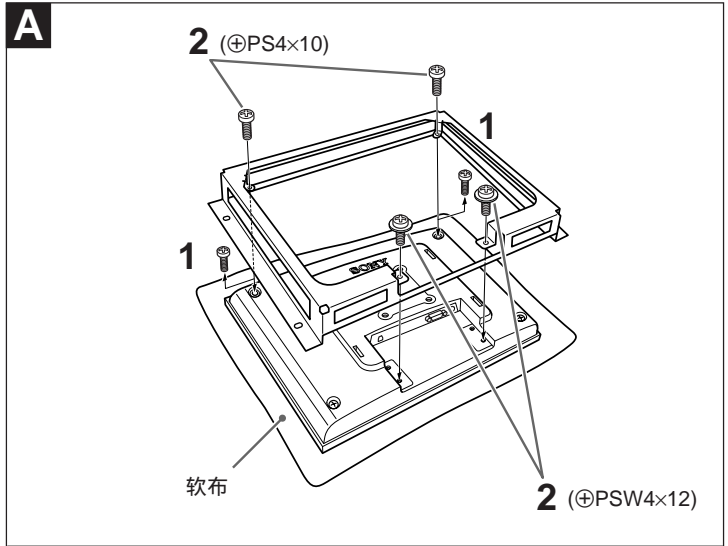

MB-522 是专门设计用于将 Sony LMD 系列 17 英寸液晶监视器直接安装于 19 英寸 EIA 标准机架上的固定托架。请只将其用于指定这种固定托架的监视器。

请参阅监视器的使用说明书。

注意

- 请在 0 至 35 °C 范围内使用 MB-522。
- 请从 MB-522 后面接地。
- 务必确保机架安装牢固。如果不牢固，安放监视器后机架可能会倒下。
- 务必握住监视器的底部或固定托架。
- 小心不要让手指被夹在监视器与机架之间。
- 固定托架的有些部分很尖锐。小心别让手指被割破。

机架适用的监视器型号：LMD-170W

安装

- 1 从液晶监视器背面的上方取下两颗螺丝。 **A**
- 2 将固定托架用其附带的两颗 ⊕PS4×10 螺丝与两颗 ⊕PSW4×12 螺丝安装在液晶监视器上。 **A**
- 3 将带固定托架的液晶监视器直接安装在机架之上。 **B**
用指定 (未附带) 的螺丝将液晶监视器固定在机架上。
有关详情，请参阅机架的安装说明书。