

ENGLISH

ESPAÑOL

FRANÇAIS

## WARNING

- **DO NOT INSTALL THE MONITOR IN A LOCATION WHICH OBSTRUCTS DRIVING, VISIBILITY OR WHICH IS PROHIBITED BY APPLICABLE LAWS AND REGULATIONS.**  
 If the monitor is installed in a location which obstructs forward visibility or operation of the air bag or other safety equipment or which interferes with operation of the vehicle, it may cause an accident.
- **NEVER USE BOLTS OR NUTS FROM THE VEHICLE'S SAFETY DEVICES FOR INSTALLATION.**  
 If bolts or nuts from the steering wheel, brakes or other safety devices are used for installation of the monitor, it may cause an accident.
- **ATTACH THE WIRES CORRECTLY.**  
 If the wiring is not correctly performed, it may cause a fire or an accident. In particular, be sure to run and secure the lead wire so that it does not get tangled with a screw or the moving portion of a seat rail.
- **USE WITH DC 12 V NEGATIVE GROUND VEHICLES.**  
 This monitor system is only for use in a DC 12 V negative ground vehicle.  
 It cannot be used in large trucks or diesel vehicles which are DC 24 V vehicles.  
 If it is used in the wrong type of vehicle, it may cause a fire or accident.
- **To prevent short circuits,** we recommend that you disconnect the battery's negative terminal and make all electrical connections before installing the unit. If you are not sure how to install this unit correctly, have it installed by a qualified technician.
- **Avoid installing the unit in the following places**
  - Where it would hinder your safety driving.
  - Where it would be exposed to direct sunlight or heat directly from the heater or placed in an extremely hot place.
  - Where it would be subject to rain, water splashes or excessive humidity.
  - Where it would be subject to dust.
  - Where it would be positioned on an unstable place.
  - Where it could damage the car's fittings.
  - Where proper ventilation would not be maintained, such as under a floor mat.

## ADVERTENCIA

- **NO INSTALE EL MONITOR EN UN LUGAR QUE IMPIDA EL MANEJO O LA VISIBILIDAD, NI DONDE LOS PROHIBAN LAS LEYES Y REGLAMENTOS APLICABLES.**  
 Si el monitor se instala en un lugar que obstruye la visibilidad hacia adelante o la operación de una bolsa de aire u otro equipo de seguridad, o que interfiere con la operación del vehículo, cerca de la palanca de cambios o pedal del freno por ejemplo, podrá causarse un accidente.
- **NUNCA UTILICE PERNOS O TUERCAS DE LOS DISPOSITIVOS DE SEGURIDAD DEL VEHÍCULO PARA HACER LA INSTALACIÓN.**  
 Si los pernos o tuercas del volante, frenos u otros dispositivos de seguridad se utilizan para instalar el monitor podrá causarse un accidente.
- **REALICE EL CABLEADO CORRECTAMENTE.**  
 Si no se hace bien el cableado puede producirse un incendio o un accidente. En particular, asegúrese de instalar el cable conductor para que éste no quede enredado en un tornillo ni en la parte móvil del raíl del asiento.
- **UTILICE EL MONITOR EN VEHÍCULOS DE 12 V CC CON PUESTA A TIERRA NEGATIVA.**  
 Este monitor ha sido diseñado para ser utilizado solamente en vehículos de 12 V CC con puesta a tierra negativa. No puede utilizarse en camiones grandes ni vehículos diesel de 24 V CC. Si se utiliza en el tipo equivocado de vehículo se puede causar un incendio o accidente.
- **Para evitar cortocircuitos,** se recomienda desconectar el terminal negativo de la batería y realizar todas las conexiones eléctricas antes de instalar la unidad. Si tiene dudas sobre cómo realizar la instalación correctamente, déjela en manos de un técnico cualificado.
- **Evite instalar la unidad en los siguientes lugares:**
  - Donde pueda constituir un obstáculo para la conducción.
  - Donde pueda quedar expuesto a la luz solar directa o al calor directo de un calefactor, o en un lugar muy caliente.
  - Donde pueda mojarse debido a la lluvia, etc., o en un lugar excesivamente húmedo.
  - En un lugar polvoriento.
  - En un sitio inestable.
  - Donde pueda producir daños en los herrajes del automóvil.
  - En lugares donde no pueda obtenerse una ventilación adecuada, como debajo de la alfombra del piso.

## AVERTISSEMENT

- **N'INSTALLEZ PAS LE MONITEUR DANS UN ENDROIT QUI GÊNE LA CONDUITE, LA VISIBILITÉ OU QUI EST INTERDIT PAR LE CODE DE LA ROUTE ET LES RÈGLEMENTS.**  
 Si le moniteur était installé à un emplacement gênant la visibilité avant, ou le déploiement du sac à air, et autres dispositifs de sécurité, ou à un emplacement gênant pour la conduite du véhicule, comme près du levier des vitesses ou de la pédale du frein, cela risquerait de provoquer des accidents.
- **NE JAMAIS UTILISER POUR L'INSTALLATION DES BOULONS OU DES ÉCROUS PROVENANT DES DISPOSITIFS DE SÉCURITÉ DU VÉHICULE.**  
 Si l'on utilisait pour l'utilisation du moniteur des boulons et des écrous cannibalisés du volant, des freins ou autres dispositifs de sécurités, cela risquerait de provoquer des accidents.
- **ATTACHER LES CORDONS CORRECTEMENT.**  
 Si le câblage n'est pas exécuté correctement, cela risque de provoquer un incendie ou autre accident. Veiller, en particulier, à tirer et attacher les fils en sorte qu'ils ne s'accrochent pas à une vis ou ne se coincent dans les parties mobiles des rails des sièges.
- **USAGE SUR LES VÉHICULES DE 12 V CC AVEC NÉGATIF À LA MASSE.**  
 Ce moniteur ne peut être utilisé que sur les véhicules de 12 V CC avec négatif à la masse.  
 Il ne peut pas être utilisé sur les gros camions ou les véhicules diesel de 24 V CC.  
 S'il était utilisé sur un type de véhicule inadéquat cela risquerait de provoquer un incendie ou autres accidents.
- **Pour éviter les courts-circuits,** nous recommandons que vous déconnectiez la borne négative de la batterie et réalisez toutes les connexions électriques avant d'installer l'appareil. Si vous n'êtes pas sûr de savoir comment installer cet appareil correctement, faites-le installer par un technicien qualifié.
- **Évitez d'installer l'appareil dans les endroits suivants**
  - Où il peut gêner la conduite de la voiture.
  - Où il est exposé à la lumière directe du soleil, à la chaleur directe du chauffage ou placé dans un endroit très chaud.
  - Où il est sujet à la pluie, aux éclaboussures ou à une humidité excessive.
  - Où il est sujet à la poussière.
  - Où il est positionné dans un endroit instable.
  - Où il peut endommager les accessoires de la voiture.
  - Où une ventilation correcte ne peut pas être maintenue, comme sous un tapis de sol.

### CAUTION

Since there may be legal regulations defining the permissible installation locations for the color monitor which differ by country or by state, be sure to install the color monitor in a location complying with any such laws.

### PRECAUCION

Dependiendo de los estados, pueden haber reglamentos locales que determinan los lugares de instalación permisibles para el monitor de color; por lo tanto, asegúrese de instalar el monitor en un sitio que cumpla con tales reglamentos.

### ATTENTION

Il peut y avoir des réglementations définissant les emplacements d'installation autorisés pour un moniteur couleur et celles-ci peuvent varier d'une région à l'autre. Assurez-vous d'installer le moniteur dans un endroit conforme à ces lois.

### Parts list for installation and connection

The following parts are provided with this unit.  
 After checking them, please set them correctly.

### Lista de piezas para instalación y conexión

Con esta unidad se suministran las siguientes piezas.  
 Después de inspeccionarlas, colóquelas correctamente.

### Liste des pièces pour l'installation et raccordement

Les pièces suivantes sont fournies avec cet appareil.  
 Après vérification, veuillez les placer correctement.

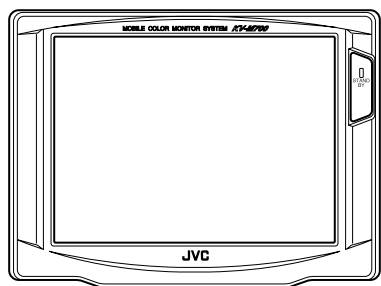

Color monitor  
 Monitor de color  
 Moniteur couleur

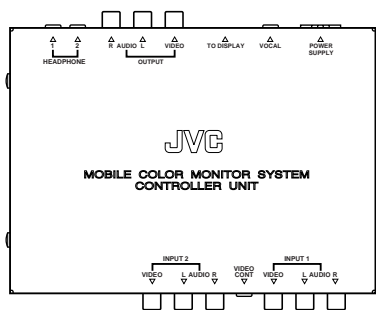

Controller unit  
 Unidad de control  
 Unité de régulateur



Remote controller  
 Unidad de control remote  
 Télécommande

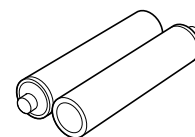

Battery (R03(UM-4)/AAA(24F) X 2  
 Pila (R03(UM-4)/AAA(24F) X 2  
 Pile (R03(UM-4)/AAA(24F) X 2

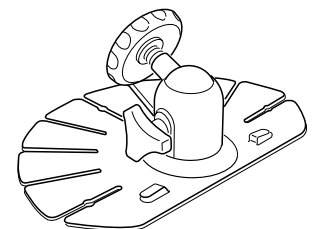

Monitor stand  
 Soporte de monitor  
 Socle du moniteur

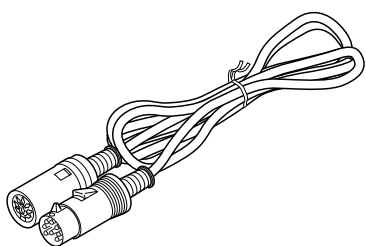

Extension cord (4 m) (13 ft)  
 Cordón prolongador (4 m) (13 ft)  
 Cordon prolongateur (4 m) (13 ft)

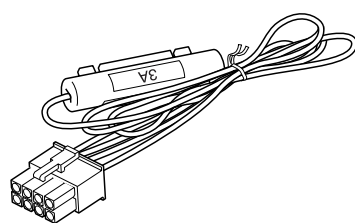

Power cord  
 Cordón de alimentación  
 Cordon d'alimentation

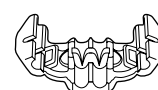

Crimp connector  
 Conector de apriete  
 Connexion sertie

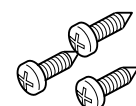

Screws (M3 x 10 mm) (M3 x 7/16")  
 Tornillos (M3 x 10 mm) (M3 x 7/16")  
 Vis (M3 x 10 mm) (M3 x 7/16")

# INSTALLATION

The following illustration shows a typical installation. However, you should make adjustments corresponding to your specific car. If you have any questions or require information regarding installation kits, consult your JVC car audio dealer or a company supplying kits.

# INSTALACION

La siguiente ilustración muestra una instalación típica. Sin embargo usted deberá efectuar los ajustes correspondientes a su automóvil. Si tiene alguna pregunta o necesita información acerca de las herramientas para instalación, consulte con su concesionario de JVC de equipos de audio para automóviles o a una compañía que suministra tales herramientas.

# INSTALLATION

L'illustration suivante est un exemple d'installation typique. Cependant, vous devez faire les ajustements correspondant à votre voiture particulière. Si vous avez des questions ou avez besoin d'information sur des kits d'installation, consultez votre revendeur d'autoradios JVC ou une compagnie d'approvisionnement.

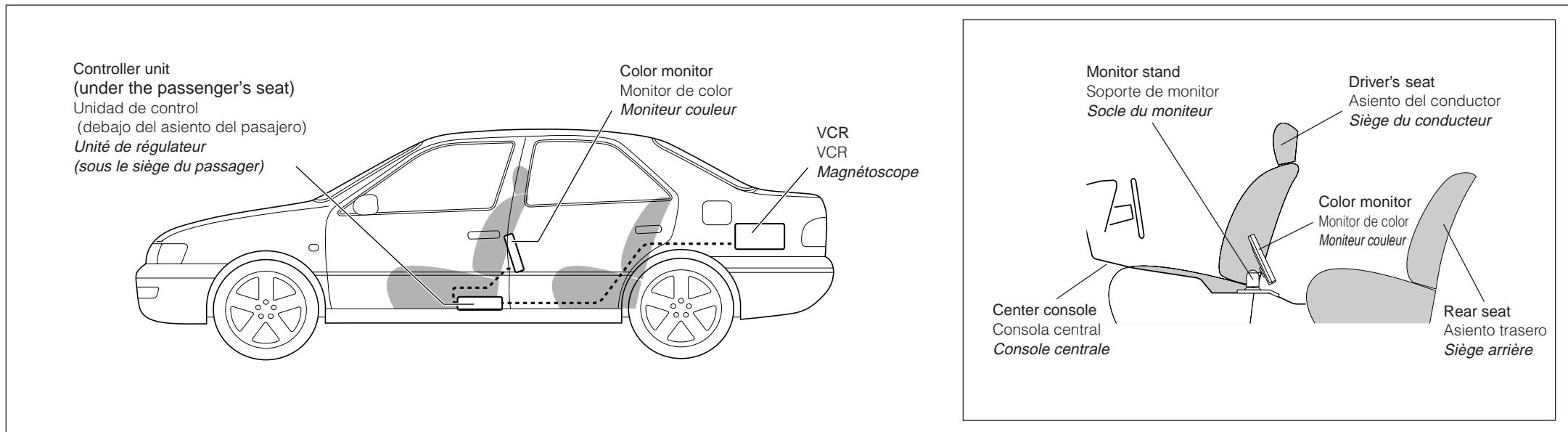

## Attaching the monitor stand in the car

Before attaching the monitor stand, wipe and dry the area where you want to attach it.

- 1 Peel off the vinyl sheet from the back surface of the monitor stand base.
- 2 Attach the monitor stand.
  - If the area you want to attach is not flat, press the edges of the monitor stand base so that it fits the shape of the surface.
- 3 Fix the monitor stand with the supplied screws.

## Fijación del soporte de monitor en el automóvil

Antes de instalar el soporte de monitor, limpie y seque el sitio donde va a ser instalado.

- 1 Despegue la lámina de vinilo de la superficie posterior de la base del soporte de monitor.
- 2 Instale el soporte de monitor.
  - Si el lugar de instalación no es plano, presione los bordes de la base del soporte de monitor para adaptarlo a la forma de la superficie.
- 3 Fije el soporte de monitor con los tornillos suministrados.

## Fixation du socle du moniteur dans la voiture

Avant de fixer le socle du moniteur, essuyez et séchez l'emplacement où vous souhaitez le fixer.

- 1 Décollez le film de vinyle situé sur la surface arrière de la base du socle du moniteur.
- 2 Fixez le socle du moniteur.
  - Si l'endroit où vous souhaitez le fixer n'est pas plat, appuyez sur les côtés de la base du socle du moniteur de façon qu'il s'ajuste sur la surface.
- 3 Fixez le socle du moniteur avec les vis fournies.

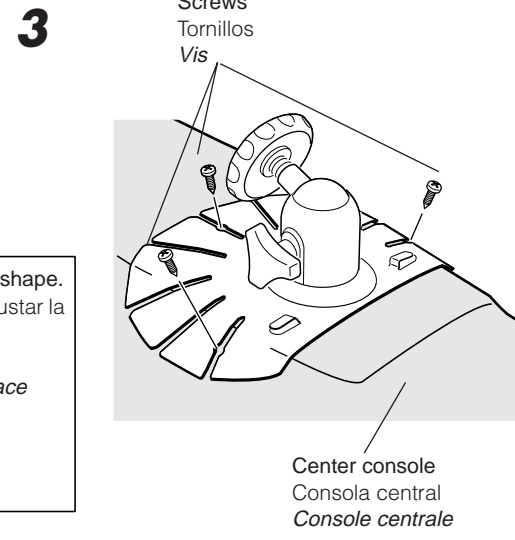
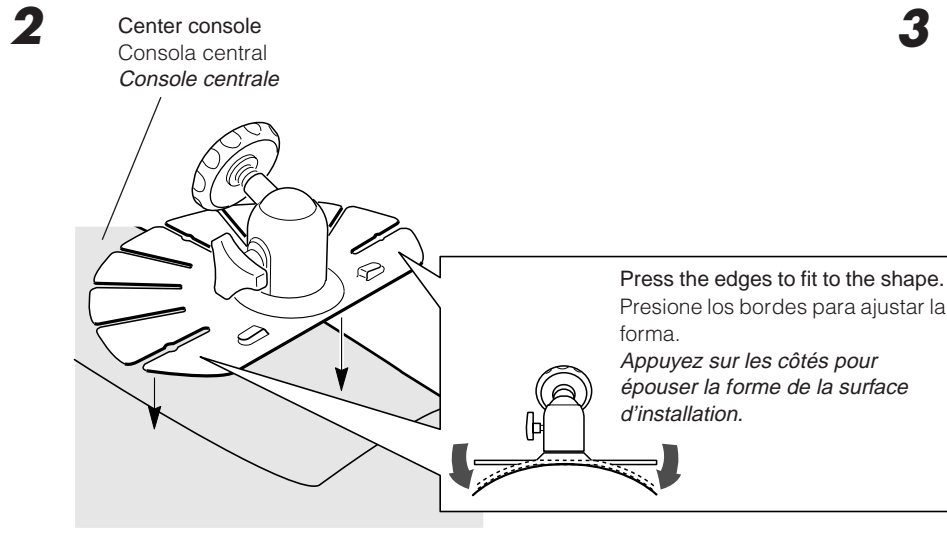
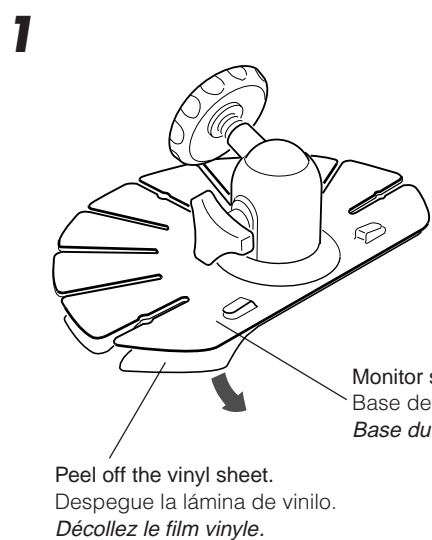

### Note:

It takes about 24 hours for adhesive on the monitor stand base to solidify. We recommend you not to mount the color monitor nor move the monitor stand until it is firmly fixed.

### Nota:

El adhesivo de la base del soporte de monitor tarda unas 24 horas en secarse. Recomendamos no montar el monitor de color ni mover su soporte hasta que esté firmemente fijado.

### Remarque:

Il faut environ 24 heures à l'autocollant de la base du socle du moniteur pour se solidifier. Nous vous recommandons de ne pas monter le moniteur couleur ni de bouger le socle du moniteur avant qu'il soit solidement fixé.

## Mounting the color monitor

- 1 Put the monitor stand guide into the color monitor's guide slot.
- 2 Turn the dial clockwise to fasten the color monitor to the monitor stand.
- 3 Adjust the angle of the color monitor so that you can watch the screen clearly, then tighten the handle to fix the color monitor.

## Montaje del monitor de color

- 1 Introduzca la guía del soporte de monitor en la ranura de guía del monitor de color.
- 2 Gire el dial en el sentido de las agujas del reloj y asegure el monitor de color al soporte de monitor.
- 3 Ajuste el ángulo del monitor de color de manera que la pantalla pueda verse claramente, y luego apriete la manija para fijar el monitor de color.

## Montage du moniteur couleur

- 1 Mettez le guide du socle du moniteur dans la fente-guide du moniteur couleur.
- 2 Tournez la molette dans le sens des aiguilles d'une montre pour visser le moniteur couleur sur le socle.
- 3 Ajustez l'angle du moniteur couleur de façon à ce que vous puissiez voir l'écran clairement, puis serrez la manette pour fixer le moniteur couleur.

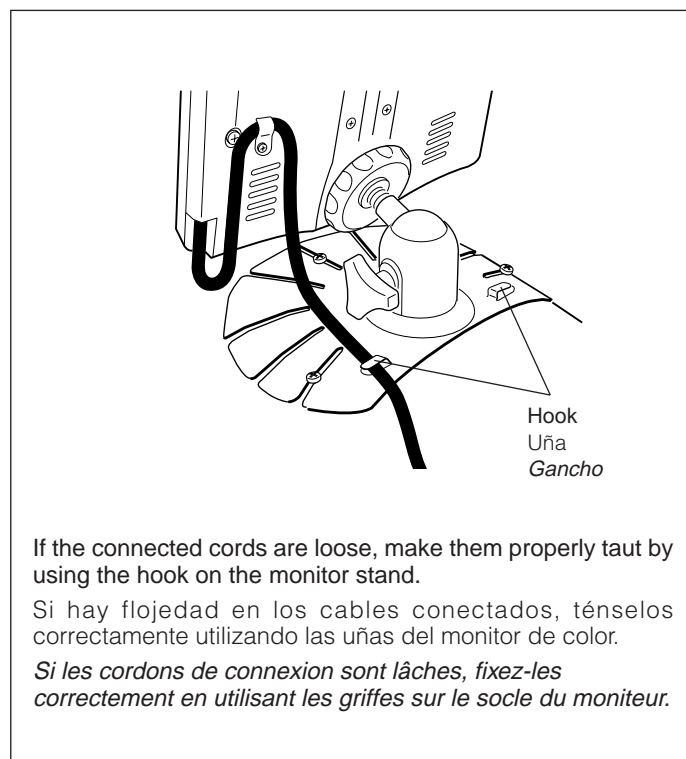
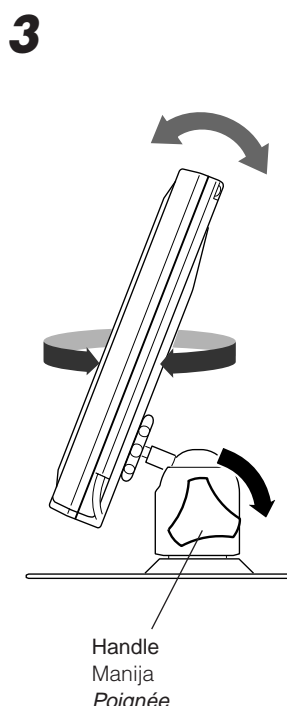
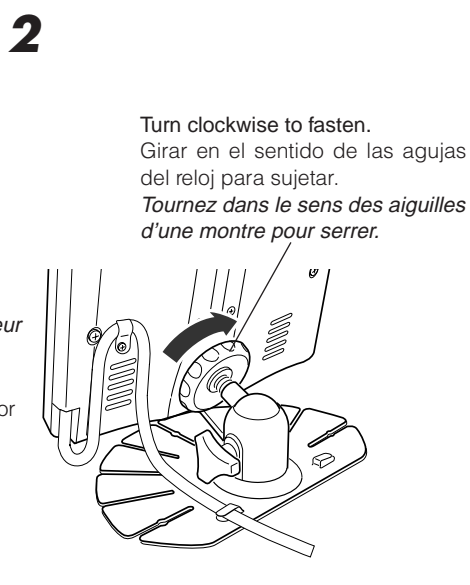
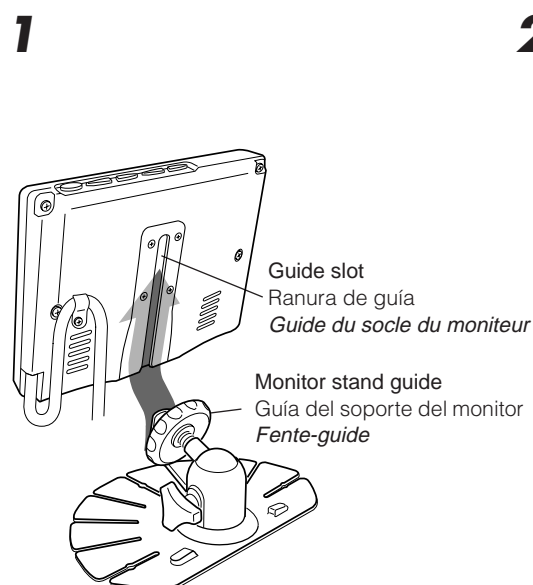

ELECTRICAL CONNECTIONS

CONEXIONES ELECTRICAS

RACCORDEMENTS ELECTRIQUES

To prevent short circuits, we recommend that you disconnect the battery's negative terminal and make all electrical connections before installing the unit. If you are not sure how to install this unit correctly, have it installed by a qualified technician.

Para evitar cortocircuitos, recomendamos que desconecte el terminal negativo de la batería y que efectúe todas las conexiones eléctricas antes de instalar la unidad. Si usted no está seguro de cómo instalar correctamente la unidad, hágala instalar por un técnico cualificado.

Pour éviter tout court-circuit, nous vous recommandons de débrancher la borne négative de la batterie et d'effectuer tous les raccordements électriques avant d'installer l'appareil. Si l'on n'est pas sûr de pouvoir installer correctement cet appareil, le faire installer par un technicien qualifié.

Note:

This unit is designed to operate on 12 V DC, **NEGATIVE ground electrical systems**. If your vehicle does not have this system, a voltage inverter is required, which can be purchased at JVC car audio dealers.

Nota:

Esta unidad está diseñada para funcionar con **12 V de CC, con sistemas eléctricos de masa NEGATIVA**. Si su vehículo no posee este sistema, será necesario un inversor de tensión, que puede ser adquirido en los concesionarios de JVC de equipos de audio para automóviles.

Remarque:

Cet appareil est conçu pour fonctionner sur des sources de courant continu de **12 V à masse NEGATIVE**. Si votre véhicule n'offre pas ce type d'alimentation, il vous faut un convertisseur de tension, que vous pouvez acheter chez un revendeur d'autoradios JVC.

- Replace the fuse with one of the specified ratings. If the fuse blows frequently, consult your JVC car audio dealer.

- Reemplace el fusible por uno con la corriente especificada. Si el fusible se quemase frecuentemente consulte con su concesionario de JVC de equipos de audio para automóviles.

- Remplacer le fusible par un de la valeur précisée. Si le fusible saute souvent, consulter votre revendeur d'autoradios JVC.

Typical Connections / Conexiones típicas / Raccordements typiques

**Before connecting:** Check the wiring in the vehicle carefully. Incorrect connection may cause serious damage to this unit.

**Antes de la conexión:** Verifique atentamente el conexionado del vehículo. Una conexión incorrecta podría producir daños graves en la unidad.

**Avant de commencer la connexion:** vérifiez attentivement le câblage du véhicule. Une connexion incorrecte peut endommager sérieusement l'appareil.

**1** Connect the colored leads of the power cord to the car battery, remote control and parking brake in the following sequence.

**1** Conecte los conductores de color del cable de alimentación a la batería del automóvil, altavoces y antena motriz (si la hubiere) en la secuencia siguiente.

**1** Connectez les fils de couleur du cordon d'alimentation à la batterie de la voiture, aux enceintes et à l'antenne automatique (s'il y en a une) dans l'ordre suivant.

- ① Black: ground
- ② Yellow: to car battery (constant 12 V)
- ③ Red: to an accessory terminal
- ④ Blue with white stripe: to remote control lead of JVC FM modulator (KS-IF200)
- ⑤ Gray: to parking brake, metallic body or chassis of the car

- ① Negro: a tierra
- ② Amarillo: a la batería del automóvil (12 V constantes)
- ③ Rojo: a un terminal de accesorio
- ④ Azul con rayas blancas: al conductor de control remoto del modulador de FM JVC (KS-IF200)
- ⑤ Gris: al freno de estacionamiento, un cuerpo metálico o chasis del automóvil

- ① Noir: à la masse
- ② Jaune: à la batterie de la voiture (12 V constant)
- ③ Rouge: à la prise accessoire
- ④ Bleu à bandes blanches: au fil de commande à distance du modulateur FM JVC (KS-IF200)
- ⑤ Gris: au frein à main, corps métallique ou châssis du véhicule

**2** Finally connect the wiring harness to the unit.

**2** Por último, conecte el cable de alimentación a la unidad.

**2** Finalement, connectez le faisceau de fils à l'appareil.

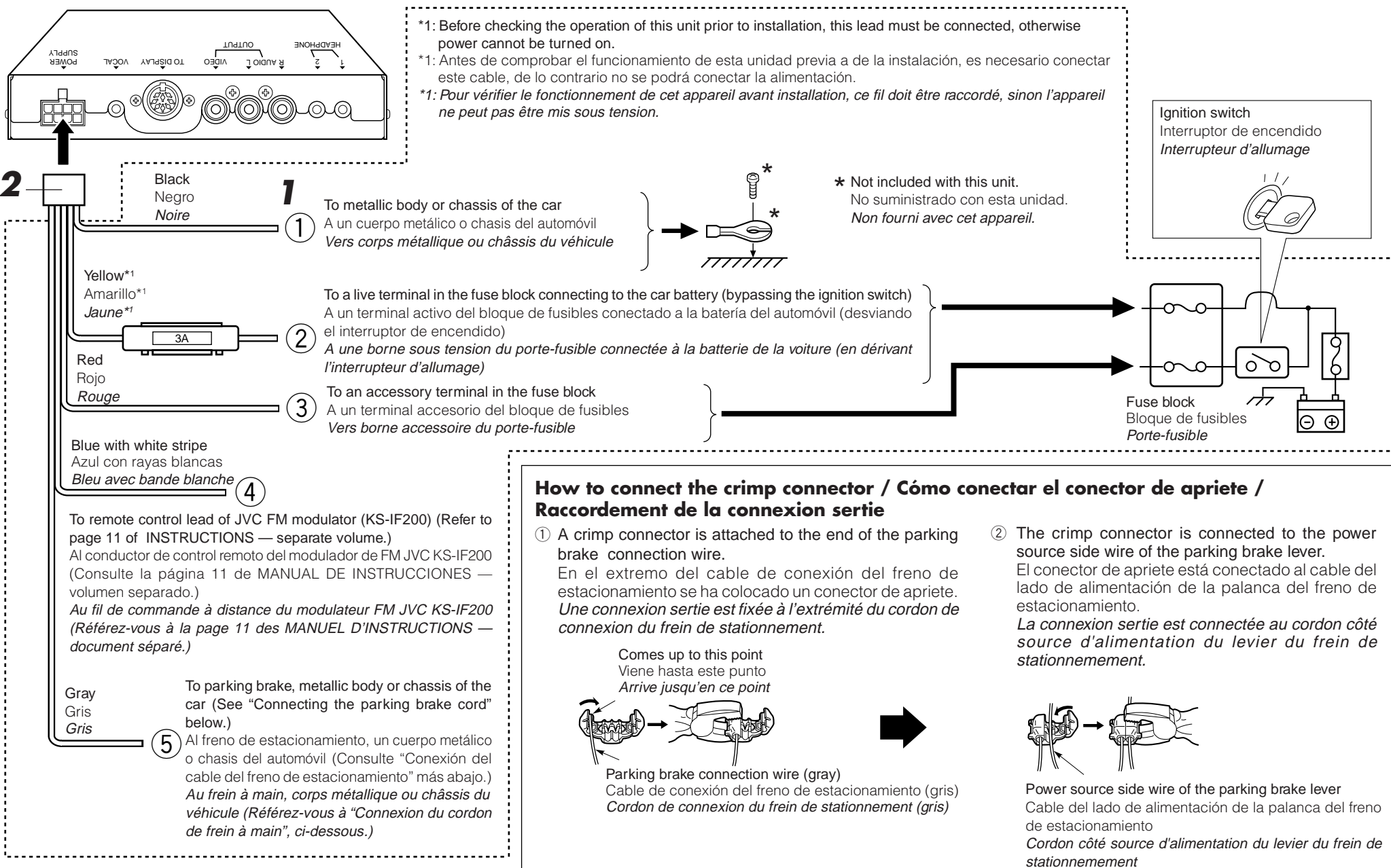

Connecting the parking brake cord/Conexión del cable del freno de estacionamiento/Connexion du cordon de frein à main

**When installing the monitor in a location which can be seen by the driver**  
 Cuando se instale el monitor en lugar que pueda ser visto por el conductor  
**Lorsqu'on installe le moniteur à un emplacement où il peut être vu du conducteur**  
 Connect the gray cord to the parking brake system.  
 Conecte el cable gris al sistema del freno de estacionamiento.  
 Connectez le cordon gris au système de frein à main.

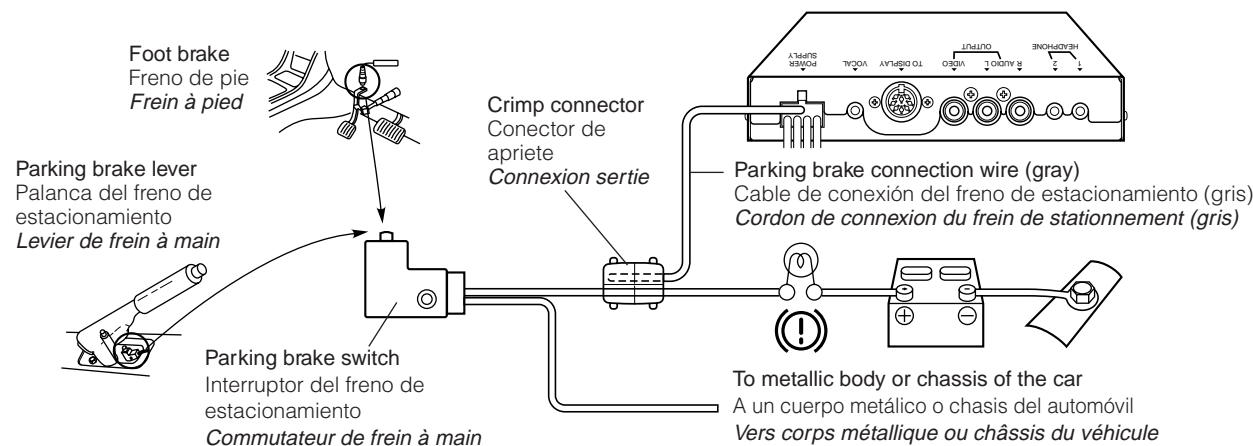

**When installing the monitor in a location which cannot be seen by the driver**  
 Cuando instale el monitor en una posición que no pueda ver el conductor  
**Lorsqu'on installe le moniteur à un emplacement où il ne peut pas être vu du conducteur**  
 Connect to metallic body or chassis of the car with the ground lead.  
 Conecte a un cuerpo metálico o al chasis del automóvil con hilo de puesta a tierra.  
 Connectez au châssis métallique de la voiture avec le fil de masse.

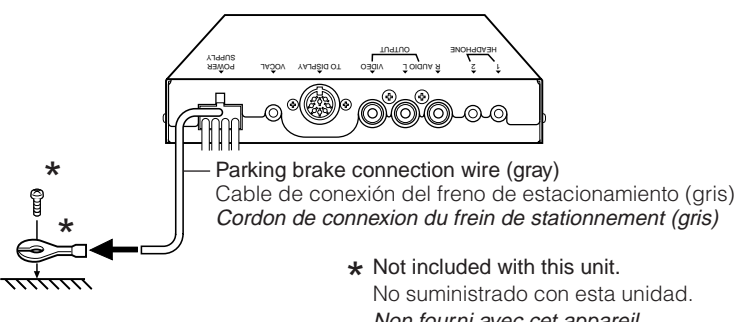

## Connecting the leads / Conexión de los conductores / Raccordement des fils

Twist the core wires when connecting.  
Retuerce los alambres de alma para conectarlos.  
*Torsader les âmes des fils en les raccordant.*

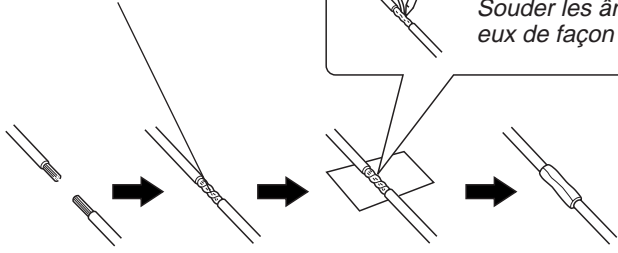

Solder the core wires to connect them securely.  
Suelde los alambres de alma para conectarlos con firmeza.  
*Souder les âmes des fils pour les raccorder entre eux de façon sûre.*

### CAUTION / VORSICHT/ PRECAUTION:

- To prevent short-circuit, cover the terminals of the UNUSED leads with insulating tape.
- Para evitar cortocircuitos, cubra los cables NO UTILIZADOS con cinta aislante.
- Pour éviter les court-circuits, couvrir les bornes des fils qui ne sont PAS utilisés avec de la bande isolante

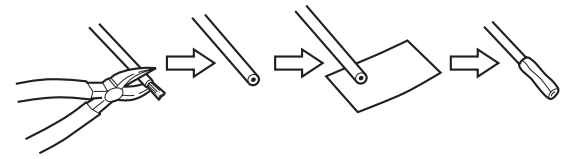

## CONNECTING THE EXTERNAL COMPONENTS

Connect the color monitor to TO DISPLAY jack. If the monitor cord is not long enough for connection, use the extension cord supplied with the unit.

This unit provides 2 input circuits and 1 output circuit. Connect one or two playback sources to INPUT 1 and/or INPUT 2 and connect reproducing components, such as a car receiver, to OUTPUT.

The unit also provides two pairs of headphone jacks so that you can enjoy the sound by connecting one or two headphones to HEADPHONE 1 and/or 2.

## CONEXION DE LOS COMPONENTES EXTERNOS

Conecte el monitor de color al jack TO DISPLAY. Utilice el cable prolongador suministrado con la unidad cuando la longitud del cable del monitor no sea suficiente para la conexión.

Esta unidad posee 2 circuitos de entrada y 1 circuito de salida. Conecte uno o dos fuentes de reproducción a INPUT 1 y/o INPUT 2 y conecte los componentes de reproducción, como un receptor de audio para automóvil, a OUTPUT.

La unidad también cuenta con dos pares de jacks para auriculares para que pueda escuchar el sonido conectando uno o dos auriculares a HEADPHONE 1 y/o 2.

## CONNEXION DES APPAREILS EXTÉRIEURS

Connectez le moniteur couleur à la prise TO DISPLAY. Si le cordon du moniteur n'est pas assez long pour la connexion, utilisez le cordon prolongateur fourni avec cet appareil.

Cet appareil possède 2 circuits d'entrée et un circuit de sortie. Connectez une ou deux sources de lecture à la prise INPUT 1 et/ou à la prise INPUT 2 et connectez un appareil de traitement du son tel qu'un récepteur d'autoradio à la prise OUTPUT.

Cet appareil possède aussi deux prises de casque d'écoute de façon qu'une ou deux personnes puissent profiter en même temps du son en connectant un ou deux casques d'écoute à la prise HEADPHONE 1 et/ou 2.

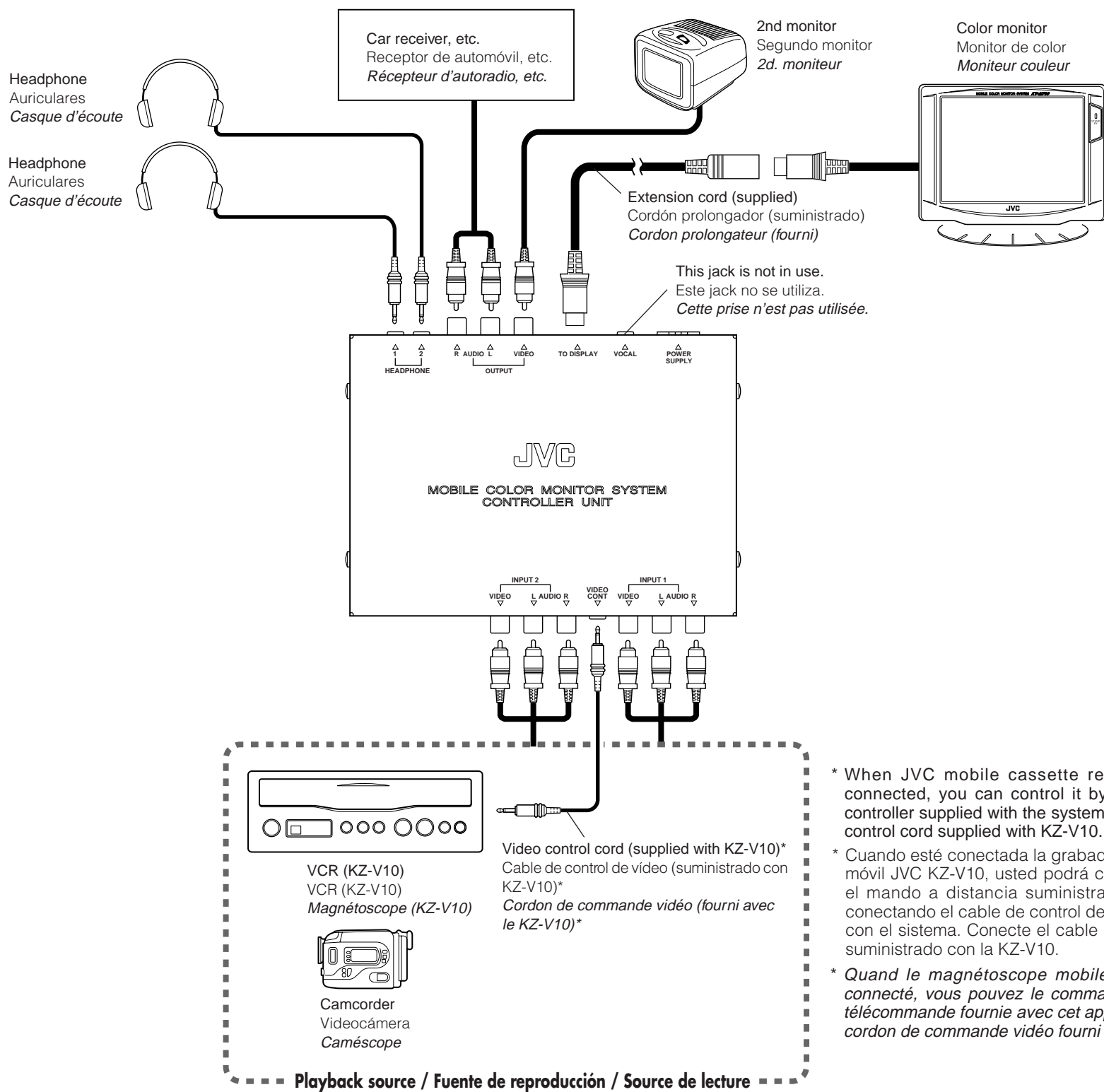

- \* When JVC mobile cassette recorder KZ-V10 is connected, you can control it by using the remote controller supplied with the system. Connect the video control cord supplied with KZ-V10.
- \* Cuando esté conectada la grabadora de videocasete móvil JVC KZ-V10, usted podrá controlarla utilizando el mando a distancia suministrado con el sistema conectando el cable de control de vídeo suministrado con el sistema.
- \* Quand le magnétoscope mobile JVC KZ-V10 est connecté, vous pouvez le commander en utilisant la télécommande fournie avec cet appareil. Connectez le cordon de commande vidéo fourni avec le KZ-V10.

## TROUBLESHOOTING

- **The fuse blows.**  
\* Are the red and black leads connected correctly?
- **Power cannot be turned on.**  
\* Is the yellow lead connected?
- **Picture does not come on screen.**  
\* Is the parking brake engaged?  
\* Is the gray cord correctly connected?
- **Picture does not appear clearly.**  
\* Is the color monitor installed at the right angle?

## LOCALIZACION DE AVERIAS

- **El fusible se quema.**  
\* ¿Están los conductores rojo y negro correctamente conectados?
- **No es posible conectar la alimentación.**  
\* ¿Está el cable amarillo conectado?
- **La imagen no aparece en la pantalla.**  
\* ¿Está el freno de estacionamiento aplicado?  
\* ¿El cable gris está conectado correctamente?
- **La imagen no aparece con claridad.**  
\* ¿Está el monitor de color instalado en un ángulo correcto?

## EN CAS DE DIFFICULTÉS

- **Le fusible saute.**  
\* *Les fils rouge et noir sont-ils raccordés correctement?*
- **L'appareil ne peut pas être mise sous tension.**  
\* *Le fil jaune est-elle raccordée?*
- **Aucune image n'apparaît sur l'écran.**  
\* *Le frein à main est-il serré?*  
\* *Le cordon gris est-il correctement connecté?*
- **L'image n'apparaît pas clairement.**  
\* *Le moniteur couleur est-il installé avec un angle correct?*