

# JVC

## CH-X1500

### CD CHANGER CAMBIADOR CD CHANGEUR CD

#### Instructions

#### Manual de instrucciones Manuel d'instructions

LVT0975-001A  
[J]



### MP3

### CD-RW PLAYBACK

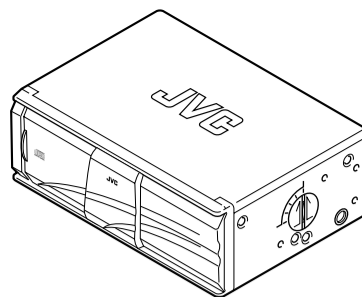

1002MNMMDWJEIN  
EN, SP, FR

## ENGLISH

Thank you for purchasing this JVC product. Please read these instructions carefully before starting operation to be sure to obtain optimum performance and a longer service life from the unit.

This unit has been designed to play CD, CD-Rs, and CD-RWs.

- You can also play back your original CD-Rs (Recordable) and CD-RWs (Rewritable) either in audio CD format or MP3 format.
- You can also play back CD Text.

## ESPAÑOL

Muchas gracias por haber comprado este producto de JVC. Tenga a bien leer detenidamente este manual de instrucciones antes de poner en funcionamiento la unidad a fin de obtener un rendimiento óptimo y mayor duración.

Esta unidad ha sido diseñada para reproducir CD, CD-R y CD-RW.

- Usted también podrá reproducir sus discos originales CD-R (Regrabables) y CD-RW (Reescribibles) tanto en formato o como en formato MP3.
- Usted también podrá reproducir sus discos originales CD Text.

## FRANÇAIS

Nous vous remercions d'avoir acheté cet appareil JVC. Veuillez lire consciencieusement ce manuel d'instructions avant de commencer à faire fonctionner l'appareil de façon à être sûr d'obtenir les performances optimales et la plus longue utilisation de cet appareil.

Cet appareil a été conçu uniquement pour reproduire les CD, CD-R et CD-RW.

- Vous pouvez aussi reproduire vos CD-R (enregistrable) et CD-RW (réinscriptibles) originaux, soit au format audio ou au format MP3.
- Vous pouvez aussi reproduire vos CD Text.

### For Customer Use:

Enter below the Model No. and Serial No. which are located either on the rear, bottom or side of the cabinet. Retain this information for future reference.

Model No. \_\_\_\_\_

Serial No. \_\_\_\_\_

### INFORMATION (For U.S.A.)

This equipment has been tested and found to comply with the limits for a Class B digital device, pursuant to Part 15 of the FCC Rules. These limits are designed to provide reasonable protection against harmful interference in a residential installation. This equipment generates, uses, and can radiate radio frequency energy and, if not installed and used in accordance with the instructions, may cause harmful interference to radio communications. However, there is no guarantee that interference will not occur in a particular installation.

If this equipment does cause harmful interference to radio or television reception, which can be determined by turning the equipment off and on, the user is encouraged to try to correct the interference by one or more of the following measures:

- Reorient or relocate the receiving antenna.
- Increase the separation between the equipment and receiver.
- Connect the equipment into an outlet on a circuit different from that to which the receiver is connected.
- Consult the dealer or an experienced radio/TV technician for help.

## IMPORTANT FOR LASER PRODUCTS

### PRECAUTIONS

1. CLASS 1 LASER PRODUCT
2. **CAUTION:** Invisible laser radiation when open and interlock failed or defeated. Avoid direct exposure to beam.
3. **CAUTION:** Do not open the top cover. There are no user serviceable parts inside the unit, leave all servicing to qualified service personnel.
4. **CAUTION:** The compact disc player uses invisible laser radiation and is equipped with safety switches which prevent emission of radiation when unloading the CD magazine and the safety interlocks have failed or are defeated. It is dangerous to defeat the safety switches.
5. **CAUTION:** Use of controls or adjustments or performance of procedures other than those specified herein may result in hazardous radiation exposure.

## IMPORTANTE PARA PRODUCTOS LASER

### PRECAUCIONES

1. PRODUCTO LASER CLASE 1
2. **ATENCIÓN:** Radiación láser invisible cuando se abre, falla o se anula el seguro. Evite la exposición directa al rayo.
3. **ATENCIÓN:** No abra la tapa posterior. No hay piezas reparables por el usuario dentro de la unidad; acuda a técnicos calificados para la reparación.
4. **ATENCIÓN:** El reproductor de discos compactos emplea radiación láser invisible y cuenta con interruptores de seguridad que evitan la emisión de radiación cuando se abre la tapa del CD. Es peligroso anular estos interruptores.
5. **ATENCIÓN:** El empleo de controles para ajustes y la ejecución de procedimientos diferentes a los especificados aquí puede causar una exposición peligrosa a la radiación.

## IMPORTANT POUR PRODUITS LASER

### PRECAUTIONS

1. **PRODUIT LASER CLASSE 1**
2. **ATTENTION:** Radiation laser invisible quand l'appareil est ouvert ou que le verrouillage est en panne ou désactivé. Éviter une exposition directe au rayon.
3. **ATTENTION:** Ne pas ouvrir le volet supérieur. Il n'y a pas de pièce réparable par l'utilisateur à l'intérieur. Confier le service après-vente à un personnel qualifié.
4. **ATTENTION:** Ce lecteur CD utilise une radiation laser invisible, toutefois, il est équipé de commutateurs de sécurité qui empêchent l'émission de radiation en retirant les disques. Il est dangereux de désactiver les commutateurs de sécurité.
5. **ATTENTION:** L'utilisation des commandes des réglages et effectuer des procédures autres que celles spécifiées dans ce manuel peut provoquer une exposition aux radiations dangereuses.

## WARNING

- This unit is designed to operate with 12 volt DC, NEGATIVE ground electrical systems.
- When replacing the fuse, use one with the specified rating for this unit. If the fuse blows frequently, consult your nearest JVC car audio dealer.

## ADVERTENCIA

- Esta unidad ha sido diseñada para funcionar con 12 voltios de CC, con sistemas eléctricos de masa NEGATIVA.
- Cambie el fusible por uno con la capacidad especificada. Si éste se quema a menudo, consulte a su concesionario JVC de equipos de audio para automóviles más cercano.

## AVERTISSEMENT

- Cet appareil est conçu pour fonctionner sur courant continu de 12 volts, à systèmes électriques de masse NEGATIVE.
- En remplaçant le fusible, en utiliser un avec la valeur spécifiée pour cet appareil. Si le fusible saute souvent, consulter votre revendeur d'autoradios JVC le plus proche.

## PRECAUTIONS

- **Car's Internal Temperature**  
Before listening to CDs after your car has been parked for some time in low or high temperatures, wait until the temperature inside the car stabilizes.
- **Condensation**  
In the following cases, moisture may condense on the lens, a critical part of the CD player, making the CD signal unreadable:
  - When the heater has just been turned on.
  - When the humidity is high.In these cases, unload the CD magazine and wait for 1 or 2 hours.
- **Volume Setting**
  - CDs produce very little noise compared with analog sources. If the volume level is adjusted for analog sources, the speakers may be damaged by the sudden increase in the output level. Therefore, lower the volume before operation and adjust it as required during playback.
  - Adjust the volume so that you can hear sounds occurring outside the car.

## PRECAUCIONES

- **Temperatura interna del automóvil**  
Antes de escuchar un CD después de que su automóvil haya estado estacionado durante algún tiempo en bajas o altas temperaturas, espere hasta que la temperatura dentro del mismo se establezca.
- **Condensación**  
En los siguientes casos, la humedad puede condensarse en la lente, que es un componente clave del reproductor de CD, imposibilitando la lectura de la señal del mismo:
  - Cuando se haya encendido un calentador.
  - Cuando la humedad es alta.En tales casos, extraiga el magazine y espere durante 1 o 2 horas.
- **Ajuste del volumen**
  - El CD produce muy poco ruido en comparación con las fuentes analógicas de sonido. Si el nivel de volumen está ajustado para estas fuentes, se puede dañar los altavoces debido al súbito incremento del nivel de salida. Por lo tanto, reduzca el volumen antes de ponerlo en funcionamiento y ajústelo como desee durante la reproducción.
  - Ajuste el volumen de tal manera que usted pueda escuchar los sonidos fuera del automóvil.

## PRECAUTIONS A OBSERVER

- **Température ambiante dans la voiture**  
Pour l'écoute de disques audionumériques après un stationnement assez prolongé de la voiture à la chaleur ou au froid, attendre que la température dans la voiture se stabilise.
- **Condensation**  
Dans les cas suivants, de l'humidité peut se condenser sur la lentille, une pièce vitale du lecteur CD, rendant impossible la lecture du signal CD:
  - Quand le chauffage vient juste d'être mis.
  - Quand l'humidité est forte.Dans ces cas, retirer le magasin CD et attendre environ 1 à 2 heures.
- **Réglage du volume**
  - Les disques audionumériques produisent très peu de bruit comparés avec des sources analogiques. Si le niveau du volume est réglé comme pour ces sources, les haut-parleurs peuvent être abîmés par une augmentation soudaine du niveau de sortie. Par conséquent, baisser le volume avant fonctionnement et le régler comme voulu pendant la lecture.
  - Régler le volume pour pouvoir entendre les sons à l'extérieur de la voiture.

## INSTALLATION

- **Avoid installing the unit in the following places**
  - Where it would be exposed to direct sunlight or direct heat from the heater or in an extremely hot place.
  - Where it would be subject to rain, water splashes or excessive humidity.
  - Where it would be subject to dust.
  - Where it would be positioned in an unstable place.
  - Above connection cords or on the floor under which there is piping.
  - Where it could damage the car's fittings (spare tire, etc.) in or under the trunk.
- Before drilling holes in the trunk to install the unit, make sure that there is a sufficient space under the trunk so that you do not drill holes in the fuel tank, etc.
- Firmly install the unit using the provided screws.

## INSTALACION

- **Evite instalar esta unidad en los siguientes lugares**
  - Donde esté directamente expuesta a la luz solar, al calor de un calefactor o en un lugar con temperatura muy alta.
  - Donde esté expuesta a la lluvia, salpicaduras de agua o humedad excesiva.
  - Donde haya polvo.
  - Lugares donde quedaría en posición inestable.
  - Sobre los cordones de conexión o en el piso debajo del cual se encuentra la tubería.
  - Donde podría dañar los accesorios del automóvil (neumático de repuesto, etc.) en/o debajo del baúl.
- Antes de perforar orificios en el baúl para instalar la unidad, asegúrese que haya suficiente espacio debajo del baúl ya que podría llegar a perforar el depósito de combustible, etc.
- Instale firmemente la unidad utilizando los tornillos suministrados.

## MISE EN PLACE

- **Eviter l'installation dans les endroits suivants**
  - Où il risque d'être exposé directement au soleil ou chauffé directement par le chauffage ou dans un endroit très chaud.
  - Où il risque d'être mouillé par la pluie, les flaques d'eau ou dans une forte humidité.
  - Dans les endroits poussiéreux.
  - Où il peut être placé dans un endroit instable.
  - Au-dessus des cordons de raccordements ou sur le plancher sous lequel il y a une tuyauterie.
  - Là où il pourrait endommager des accessoires de la voiture (roue de secours, etc.) dans ou sous le coffre.
- Avant de percer des trous dans le coffre pour installer l'appareil, s'assurer qu'il y a un espace suffisant sous le coffre pour ne pas faire de trous dans le réservoir de carburant, etc.
- Installer fermement l'appareil en utilisant les vis fournies.

**A****When installing the unit horizontally**

1. Attach the mounting brackets on the side panels of the unit using screws. (Fig. a)
2. Install the unit on the floor of the trunk using self-tapping screws. (Fig. b)

**1.**

Fig. a

**Instalación horizontal de la unidad**

1. Fije las ménsulas de montaje a los paneles laterales de la unidad utilizando los tornillos. (Fig. a)
2. Instale la unidad en el piso del baúl usando tornillos roscachapa. (Fig. b)

Use these holes.  
Utilice estos orificios.  
Utiliser ces trous.

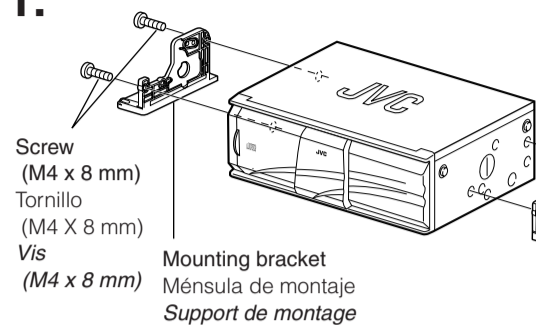
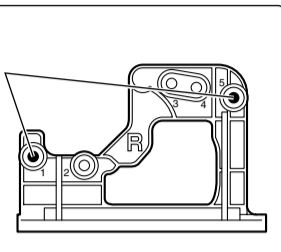
**Lors de l'installation de l'appareil horizontalement**

1. Fixer les supports de montage sur les panneaux latéraux de l'appareil en utilisant des vis. (Fig. a)
2. Installer l'appareil sur le plancher du coffre en utilisant des vis auto-taraudeuses. (Fig. b)

**2.**

Fig. b

**B****When installing the unit upright (Fig. c)**

Fig. c

**Instalación vertical de la unidad (Fig. c)****Notas:**

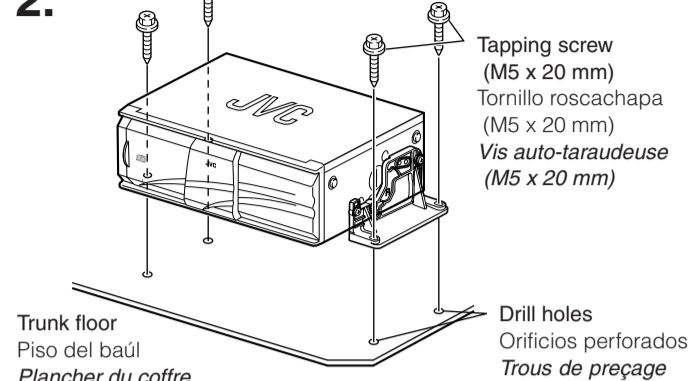
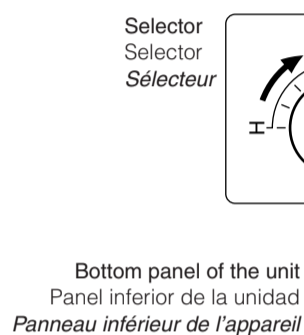
- Para fijar la unidad con los tornillos, refiérase a "A Instalación horizontal de la unidad", más arriba.
- Cuando instale la unidad verticalmente, coloque el selector ubicado al costado en la posición "V (vertical)". (Cuando instale la unidad horizontalmente, asegúrese de colocar los selectores en la posición "H (horizontal)".)
- Cuando instale la unidad verticalmente, fijela firmemente al piso del baúl.
- Si instala la unidad sin ajustar correctamente el selector, podrían presentarse los siguientes síntomas.
- Sonidos intermitentes.
- Daños en los CDs.

**Lors de l'installation de l'appareil verticalement (Fig. c)****Remarques:**

- Pour la fixation de l'appareil avec les vis, se référer à "A Lors de l'installation de l'appareil horizontalement" ci-dessus.
- Si l'appareil est installé verticalement, régler les sélecteurs situés sur les côtés sur la position "V (vertical)". (S'il est installé horizontalement, s'assurer de régler les sélecteurs sur la position "H (horizontal)").
- Lors de l'installation verticale, fixer fermement sur le plancher du coffre.
- Si vous installez l'appareil sans régler le sélecteur correctement, les problèmes suivants risquent de se produire.
- Le son est discontinu.
- Les CD sont endommagés.

Use these holes.  
Utilice estos orificios.  
Utiliser ces trous.

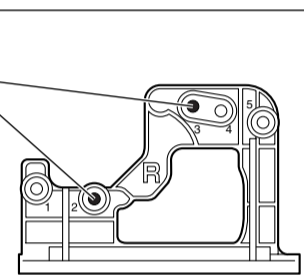

Trunk floor  
Piso del baúl  
Plancher du coffre

**Notes:**

- When attaching the unit with the screws, refer to "A When installing the unit horizontally" above.
- When installing the unit upright, set the selectors located on both sides to the "V (vertical)" position. (When it is installed horizontally, be sure to set the selectors to the "H (horizontal)" position.)
- When installing the unit upright, securely install to the trunk floor.
- If you install the unit without setting the selectors correctly, the symptoms below may occur.
- Sound is intermittent.
- CDs are damaged.

**C****When installing the unit on an inclined plane (Fig. d)**

Fig. d

Side panel of the unit  
Panel lateral de la unidad  
Panneau latéral de l'appareil

**Instalación de la unidad en un sitio inclinado (Fig. d)****Notas:**

- Para fijar la unidad con los tornillos, refiérase "A Instalación horizontal de la unidad", más arriba.
- Para la instalación, se pueden seleccionar cinco ángulos. Asegúrese de dirigir la flecha del dial provisto en ambos lados de la unidad hacia arriba, perpendicular (90°) a la tierra.
- Si instala la unidad sin ajustar correctamente el selector, podrían presentarse los siguientes síntomas.
- Sonidos intermitentes.
- Daños en los CDs.

**Lors de l'installation de l'appareil sur un plan incliné (Fig. d)****Remarques:**

- Pour la fixation de l'appareil avec les vis, se référer à "A Lors de l'installation de l'appareil horizontalement" ci-dessus.
- Pour l'installation, cinq angles peuvent être choisis. S'assurer de positionner la flèche des sélecteurs, des deux côtés de l'appareil, perpendiculairement (90°) au sol.
- Si vous installez l'appareil sans régler le sélecteur correctement, les problèmes suivants risquent de se produire.
- Le son est discontinu.
- Les CD sont endommagés.

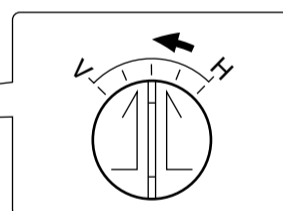

Trunk floor  
Piso del baúl  
Plancher du coffre

**Notes:**

- When attaching the unit with the screws, refer to "A When installing the unit horizontally" above.
- When installing, five angles can be selected. Be sure to position the selectors on both sides of the unit pointing upward, perpendicular (90°) to the earth surface.
- If you install the unit without setting the selector correctly, the symptoms below may occur.
- Sound is intermittent.
- CDs are damaged.

**D****When hanging the unit in the trunk space (Fig. e)**

Fig. e

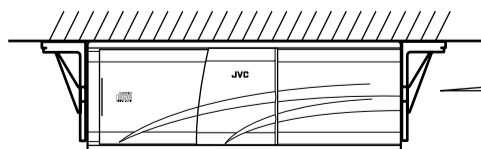
**Instalación de la unidad suspendida dentro del baúl (Fig. e)****Nota:**

Para fijar la unidad con los tornillos, refiérase a "A Instalación horizontal de la unidad", más arriba.

**Lors de la suspension de l'appareil dans le coffre (Fig. e)****Remarque:**

Pour la fixation de l'appareil avec les vis, se référer à "A Lors de l'installation de l'appareil horizontalement" ci-dessus.

Use these holes.  
Utilice estos orificios.  
Utiliser ces trous.

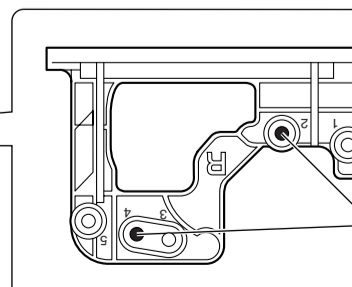
**Note:**

When attaching the unit with the screws, refer to "A When installing the unit horizontally" above.

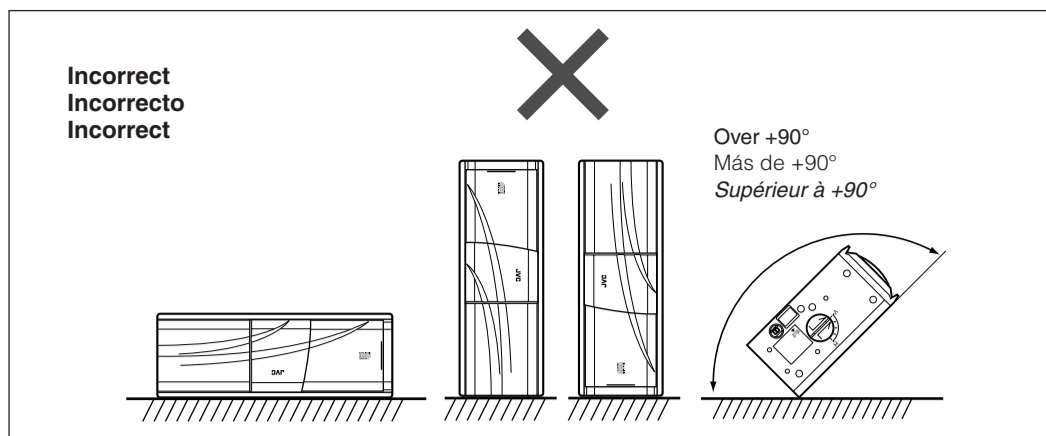
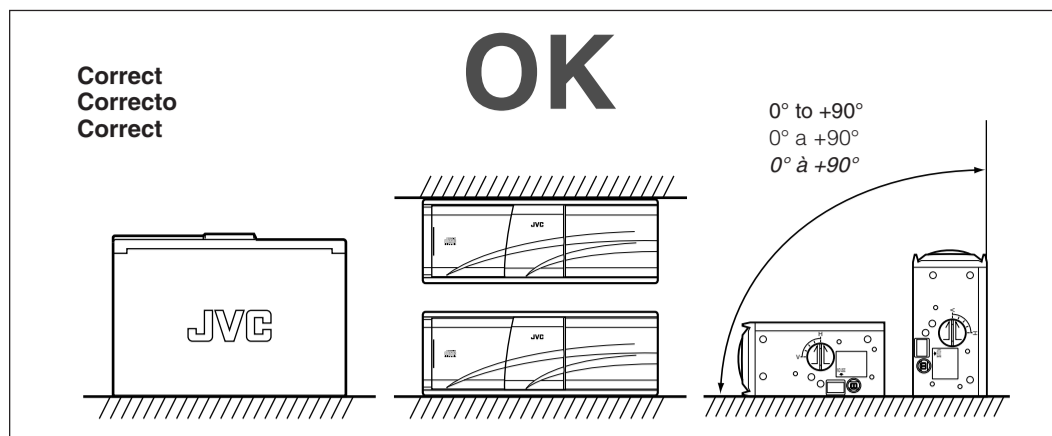

## LOCATION OF CONTROLS

## UBICACION DE LOS CONTROLES

## EMPLACEMENT DES COMMANDES

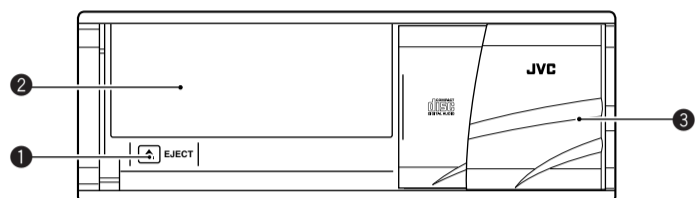

- 1 ▲EJECT button  
Reset button: When pressing and holding for a few seconds
- 2 CD magazine slot
- 3 Door

- 1 Botón ▲EJECT  
Botón de reposición: Cuando se pulse y mantenga pulsado durante algunos segundos
- 2 Ranura del magazín de CD
- 3 Puerta

- 1 Touche ▲EJECT  
Touche de réinitialisation: Quand elle est maintenue pressée pendant quelques secondes
- 2 Compartiment du magasin CD
- 3 Porte

## TROUBLESHOOTING

- "RESET1-RESET8" or "R1-R8" appears on the display of the connected receiver (or other equipment).
- \* Are the units connected correctly? After checking, press and hold the ▲EJECT button for a few seconds to reset this unit. If the problem still persists, consult the JVC authorized dealer.

## LOCALIZACION DE AVERIAS

- "RESET1-RESET8" o "R1-R8" aparece en la pantalla del receptor (u otro equipo) conectado.
- \* ¿Están las unidades conectadas correctamente? Después, pulse y mantenga pulsado el botón ▲EJECT durante algunos segundos para reposicionar la unidad. Si el problema persiste, consulte con su concesionario JVC autorizado.

## EN CAS DE DIFFICULTÉS

- "RESET1-RESET8" ou "R1-R8" apparaît sur l'affichage de l'autoradio connecté (ou d'un autre appareil).
- \* Les appareils sont-ils connectés correctement? Après l'avoir vérifié, maintenez pressée la touche ▲EJECT pendant quelques secondes pour réinitialiser cet appareil. Si le problème persiste, consultez un revendeur JVC autorisé.

Indication	Meaning
RESET1 (or R1)	Ejection error
RESET2 (or R2)	Lifter error
RESET3 (or R3)	Tray error
RESET4 (or R4)	Pick up return error
RESET5 (or R5)	—
RESET6 (or R6)	Communication error
RESET7 (or R7)	Other errors
RESET8 (or R8)	Communication error

Indicación	Significado
RESET1 (o R1)	Error de expulsión
RESET2 (o R2)	Error del alzador
RESET3 (o R3)	Error de bandeja
RESET4 (o R4)	Error de retorno del fonocaptor
RESET5 (o R5)	—
RESET6 (o R6)	Error de comunicación
RESET7 (o R7)	Otros errores
RESET8 (o R8)	Error de comunicación

Indication	Signification
RESET1 (ou R1)	Erreur d'éjection
RESET2 (ou R2)	Erreur de poussoir
RESET3 (ou R3)	Erreur de plateau
RESET4 (ou R4)	Erreur provenant du capteur
RESET5 (ou R5)	—
RESET6 (ou R6)	Erreur de communication
RESET7 (ou R7)	Autres erreurs
RESET8 (ou R8)	Erreur de communication

- Sounds are intermittent during play.
- \* Are the selectors on both sides adjusted correctly?

- Los sonidos se interrumpen durante la reproducción.
- \* ¿Están los selectores de ambos lados ajustados correctamente?

- Le son est discontinu pendant la lecture.
- \* Les sélecteurs latéraux sont-ils ajustés correctement?

## SPECIFICATIONS

### CD CHANGER SECTION

Frequency response	: 5 Hz – 20 000 Hz
Dynamic range	: 99 dB
S/N ratio	: 103 dB
Distortion	: 0.005%
Wow & flutter	: Less than measurable limit
Output terminal	: Analog (8 pin x 1), 1.5 V (full scale)/less than 1 kΩ

### GENERAL

Power requirement	
Operating voltage	: DC 14.4 V (11 V – 16 V allowable)
Grounding system	: Negative ground
Allowable working temperature	: -10°C to +50°C (14°F to 122°F)
Dimensions (W x H x D)	: 252 mm x 88 mm x 174 mm (9-15/16" x 3-1/2" x 6-7/8")
Mass	: 2.3 kg (5.1 lbs.) (excluding accessories)

Design and specifications are subject to change without notice.

If a kit is necessary for your car, consult your telephone directory for the nearest car audio speciality shop.

## ESPECIFICACIONES

### SECCION DEL CAMBIADOR DE CD

Respuesta de frecuencia	: 5 Hz – 20 000 Hz
Gama dinámica	: 99 dB
Relación S/R	: 103 dB
Distorsión	: 0,005%
Lloro y trémolo	: Inferior al límite medible
Terminal de salida	: Analógica (8 conectadores x 1), 1,5 V (escala total)/Menos de 1 kΩ

### GENERALIDADES

Alimentación	
Tensión de funcionamiento	: 14,4 V CC (11 V – 16 V permisible)
Sistema de puesta a masa	: Masa negativa
Temperatura de trabajo permisible	: -10°C a +50°C
Dimensiones (An x Al x Pr)	: 252 mm x 88 mm x 174 mm
Peso	: 2,3 kg (excluyendo accesorios)

El diseño y las especificaciones están sujetos a cambio sin aviso previo.

Si fuera necesario un juego de instalación para su automóvil, consulte la guía telefónica para ubicar la tienda especialista en audio para automóviles más cercana.

## CARACTERISTIQUES TECHNIQUES

### SECTION CHANGEUR DE CDS

Réponse en fréquence	: 5 Hz – 20 000 Hz
Gamme dynamique	: 99 dB
Rapport signal/bruit	: 103 dB
Distortion	: 0,005%
Pleurage et scintillement	: Inférieur à la limite mesurable
Borne de sortie	: Analogique (8 broches x 1), 1,5 V (pleine échelle)/inférieure à 1 kΩ

### GENERALES

Alimentation	
Tension de fonctionnement	: CC 14,4 V (11 V – 16 V possible)
Système de mise à la masse	: Masse négative
Température de fonctionnement admissible	: -10°C à +50°C
Dimensions (L x H x P)	: 252 mm x 88 mm x 174 mm
Masse	: 2,3 kg (sans les accessoires)

Présentation et caractéristiques modifiables sans préavis.

Si un kit est nécessaire pour votre voiture, consulter votre annuaire téléphonique pour chercher le revendeur d'accessoires audio pour automobile le plus proche.



<http://www.jvcmobile.com>

Visit us on-line for

Technical Support & Customer Satisfaction Survey.

US RESIDENTS ONLY

Having TROUBLE with operation?  
Please reset your unit

Refer to "How to reset your unit"  
Still having trouble??

USA ONLY

Call 1-800-252-5722

<http://www.jvc.com>

We can help you!

**ELECTRICAL CONNECTIONS**

- This changer can be connected to JVC KD-MX, KD-SX, KD-LX, KD-SH, KD-LH or KS-FX series receivers that include a Changer Control function. However, operating procedures and indications on the display will be different depending on the connected receiver. For details, refer to manuals supplied with your receiver. Note that some receivers cannot play back discs recorded in MP3 format. For detailed information, consult your nearest JVC car audio dealer.
- **To prevent short circuits from occurring while making connections, keep the battery's negative terminal disconnected.**  
We recommend that you make all electrical connections (see Fig. f) before installing the unit. If you are not sure of your ability to correctly install this unit, have it installed by a qualified service technician.

**Note:**  
This unit is designed for 12 volt DC, negative ground. If your vehicle does not have a 12 volt negative ground electrical system, you need a voltage inverter which can be bought from a JVC car audio dealer.

- Be sure to ground this unit to the car's chassis.

**CONEXIONES ELECTRICAS**

- Este cargador puede ser conectado a los receptores de la serie KD-MX, KD-SX, KD-LX, KD-SH, KD-LH o KS-FX de JVC que incluyen una función de control del cambiador. Sin embargo, los procedimientos de operación y las indicaciones en pantalla serán diferentes según el receptor conectado. Para mayor información, consulte los manuales suministrados con su receptor. Tenga en cuenta que algunos receptores no pueden reproducir discos grabados en formato MP3. Para mayor información consulte a su concesionario JVC de equipos de audio para automóviles más cercano.
- **Para evitar cortocircuitos, mantenga desconectado el terminal negativo de la batería durante las conexiones.**  
Le recomendamos hacer todas las conexiones eléctricas (ver Fig. f) antes de instalar la unidad. Si no estuviera seguro de su habilidad para colocarla correctamente, hágala instalar por un técnico de servicio calificado.

**Nota:**  
Esta unidad está diseñada para 12 V de CC, masa negativa. Si su vehículo no estuviera provisto de un sistema eléctrico de masa negativa de 12 voltios, necesitará un inversor de tensión que puede adquirir en un concesionario JVC de equipos de audio para automóviles.

- Asegúrese de conectar a masa esta unidad al chasis del automóvil.

**RACCORDEMENTS ELECTRIQUES**

- *Ce changeur peut être raccordé aux récepteurs de série KD-MX, KD-SX, KD-LX, KD-SH, KD-LH ou KS-FX JVC qui disposent d'une fonction de commande de changeur. Cependant les procédures de fonctionnement et les indications sur l'affichage sont différentes en fonction du récepteur connecté. Pour les détails, référez-vous aux modes d'emploi fournis avec votre récepteur. Notez que certains récepteurs ne peuvent pas reproduire les disques enregistrés au format MP3. Pour plus d'informations, consulter votre revendeur d'autoradios JVC le plus proche.*
- **Pour éviter tout court-circuit alors que vous effectuez les raccordements, laissez la borne négative de la batterie non branchée.**  
*Nous vous conseillons de faire tous les raccordements électriques (voir la Fig. f) avant de mettre l'appareil en place. Si vous n'êtes pas sûr de vous, faites-le installer par un technicien qualifié.*

**Remarque:**  
*Cet appareil est conçu pour un courant continu de 12 volts, à masse négative. Si votre véhicule ne fournit pas une masse négative de 12 volts, il vous faut un convertisseur de tension, que vous pouvez vous procurer chez un revendeur d'autoradios JVC.*

- *Bien raccorder le câble de mise à la masse de cet appareil au châssis de la voiture.*

**When connecting to JVC KD-MX/KD-SX/KD-LX/KD-SH/KD-LH/KS-FX series receivers**

Fig. f

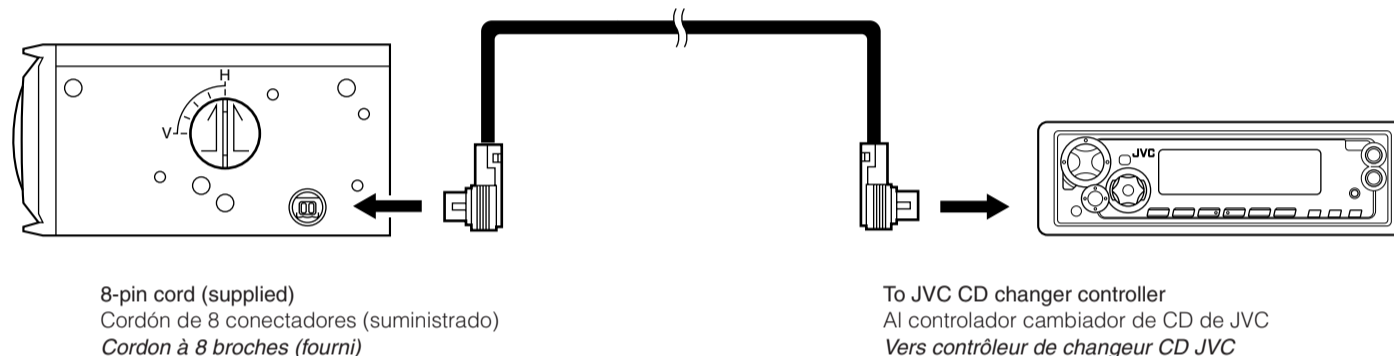

**Conexión a los receptores JVC de la serie KD-MX/KD-SX/KD-LX/KD-SH/KD-LH/KS-FX**

**Lors de la connexion à un récepteur de la série KD-MX/KD-SX/KD-LX/KD-SH/KD-LH/KS-FX de JVC**

**How to remove the cord**

Pull the plug by holding it firmly as in the figure.

**Cómo sacar el cable**

Tire del enchufe sujetándolo firmemente como en la figura.

**Comment retirer le cordon**

Tirez sur la fiche en la tenant solidement de la façon montrée sur la figure.

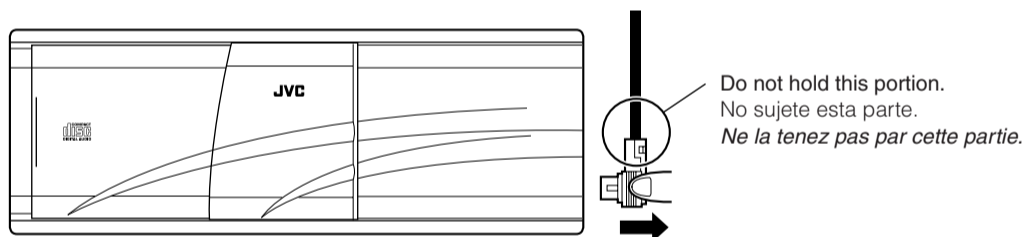

**After installation and connection...**

When loading the magazine for the first time into the CD changer, press and hold the **EJECT** button for a few seconds to reset the unit.  
Normally do not press and hold the **EJECT** button.

**Note:**  
You may also need to reset the unit in the following cases.

- When the power supply is interrupted such as for replacement of the car's battery.
- When the unit does not function correctly.

**Después de la instalación y conexión...**

Cuand cargue el magazín por primera vez en el cambiador de CD, pulse y mantenga pulsado el botón **EJECT** durante algunos segundos para reposicionar la unidad.  
Normalmente no pulse ni mantenga pulsado el botón **EJECT**.

**Nota:**  
También podría ser necesario reposicionar la unidad en los casos siguientes.

- Cuando se interrumpa el suministro de energía debido por ejemplo, al reemplazo de la batería del automóvil.
- Cuando la unidad no funciona correctamente.

**Après l'installation et les connexions...**

Lors de l'insertion du magasin CD dans le changeur CD, pour la première fois, maintenir pressée la touche **EJECT** pendant quelques secondes pour réinitialiser l'appareil.  
Normalement, ne pas maintenir pressée la touche **EJECT**.

**Remarque:**  
*Il peut être nécessaire de réinitialiser l'appareil dans les cas suivants.*

- *Quand l'alimentation est coupée, comme pendant le remplacement de la batterie de la voiture.*
- *Quand l'appareil ne fonctionne pas correctement.*

**How to reset your unit / Cómo reposicionar su unidad / Comment réinitialiser votre appareil**

Press and hold the **EJECT** button for several seconds. This will reset the built-in microcomputer.  
Pulse y mantenga pulsado el botón **EJECT** durante varios segundos. Esto hará que se reinicie el microcomputador incorporado.  
*Maintenez pressée la touche **EJECT** pendant plusieurs secondes. Cela réinitialisera le micro-ordinateur intégré.*

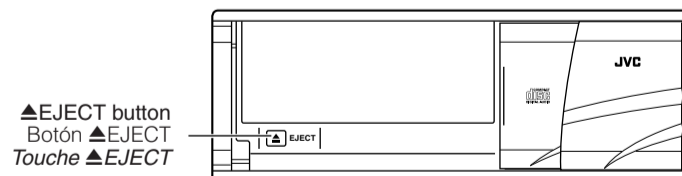

**Listening to CDs**

This unit does not have operation buttons to play CDs. CD operations can be performed using the JVC CD changer controller, etc. connected to this unit.  
For CD operations, refer to the CD Changer Controller Instructions.

**Reproducción de CDs**

Esta unidad no tiene botones de operación para reproducción de CD. Las operaciones de CD pueden ser ejecutadas utilizando el controlador cambiador de CD de JVC, etc., conectado a esta unidad.  
Para las operaciones de CD refiérase a las instrucciones del controlador cambiador de CD.

**Ecoute des disques compacts**

*Cet appareil n'a pas de touches de fonctionnement pour lire les disques. Les opérations CD peuvent être effectuées en utilisant le contrôleur de changeur CD JVC, etc. raccordé à cet appareil.*  
*Pour les opérations CD, se reporter au manuel d'instructions du contrôleur de changeur CD.*

**Mistracking**

Mistracking may occur when driving on an extremely rough road. The unit and compact disc will not be damaged by mistracking; however, since it is offensive to the ear, stop playback and restart when you reach a road that's in good condition.

**Mal seguimiento**

El mal seguimiento se produce cuando se conduce por una carretera muy irregular. No obstante, aunque la unidad y compact disc no se dañarán por esta razón, es conveniente detener la reproducción y volver a escuchar el disco cuando llegue a una carretera en buenas condiciones, puesto que resulta molesto para los oídos.

**Erreur d'alignement**

*Un problème d'alignement peut se produire en conduisant sur une route très mauvaise. L'appareil et le disque numérique ne seront pas abîmés par un problème d'alignement, toutefois, comme ce n'est pas agréable pour les oreilles, arrêter la lecture et la reprendre quand la route sera meilleure.*

# HANDLING MAGAZINES AND COMPACT DISCS

## How to handle the magazines

- **Care in handling the magazines**
  - Do not carry the magazine with its inserting slot facing down or the CDs may fall out.
  - Always keep the twelve disc trays loaded in the magazine.
  - When sliding the disc trays out or in to place CDs, hold the magazine horizontally so as not to drop CDs.
  - Do not insert CDs without pulling out the disc trays from the magazine. Never place CDs directly into the magazine.
  - Do not expose the magazine to high temperatures or direct sunlight.
  - Do not disassemble the magazine.
  - Take care not to drop or hit the magazine. Do not apply excessive pressure to the disc trays which have been removed from the magazine.
  - Never apply solvents such as benzine, thinner or insecticide to the magazine or trays. These solvents may erode their surfaces.

### Note:

If you need additional magazines, purchase XC-M200 magazines.

## When playing a CD-R or CD-RW

Before playing back CD-Rs or CD-RWs, read their instructions or cautions carefully.

- Use only "finalized" CD-Rs or CD-RWs.
- Some CD-Rs or CD-RWs may not play back on this unit because of their disc characteristics, and for the following reasons:
  - Discs are dirty or scratched.
  - Moisture condensation on the lens inside the unit.
  - The pickup lens inside the unit is dirty.
- CD-RWs may require a longer readout time since the reflectance of CD-RWs is lower than that of regular CDs.
- CD-Rs or CD-RWs are susceptible to high temperatures or high humidity, so do not leave them inside your car.
- Do not use following CD-Rs or CD-RWs:
  - Discs with stickers, labels, or protective seal stuck to the surface.
  - Discs on which labels can be directly printed by an ink jet printer.

Using these discs under high temperatures or high humidity may cause malfunctions or damage to discs. For example,

- Stickers or labels may shrink and warp a disc.
- Stickers or labels may peel off so discs cannot be ejected.
- Print on discs may get sticky.

Read instructions or cautions about labels and printable discs carefully.

# MANIPULACION DE MAGAZINES Y CDS

## Cómo manipular los magazines

- **Cuidado en la manipulación de magazines**
  - Para evitar que los CDs se caigan, no transporte el magazine con su ranura de inserción hacia abajo.
  - Mantenga siempre los doce portadiscos colocados en el magazine.
  - Cuando extraiga o introduzca las bandejas de los CDs, mantenga el magazine horizontalmente para evitar que se caigan los CDs.
  - No inserte los CDs sin haber extraído las bandejas de discos del magazine. Nunca introduzca CDs directamente dentro del magazine.
  - No lo exponga a la luz solar directa o a temperaturas elevadas.
  - No desarme los magazines.
  - No los deje caer ni los golpee. No aplique demasiada presión sobre las bandejas de discos extraídas de los magazines.
  - No use jamás solventes tales como bencina, diluyente o insecticida en el magazine o las bandejas. Los mismos podrían perjudicar su superficie.

### Nota:

Si necesita un magazine adicional, adquiera un XC-M200.

## Cuando se reproduce un CD-R o CD-RW

Antes de reproducir los CD-Rs o CD-RWs, lea atentamente sus instrucciones o precauciones.

- Utilice únicamente CD-Rs o CD-RWs "finalizados".
- Es posible que algunos CD-Rs o CD-RWs no se puedan reproducir en esta unidad debido a las características propias del disco y por los siguientes motivos:
  - Discos sucios o rayados.
  - Hay condensación de humedad en el lente interior de la unidad.
  - Suciedad en el lente captor del interior del reproductor.
- Los CD-RWs pueden requerir más tiempo de lectura debido a que la reflectancia de los mismos es menor que la de los CDs comunes.
- Los CD-Rs o CD-RWs son afectados por las altas temperaturas o la alta humedad; por lo tanto, no los deje en el interior de su automóvil.
- No utilice los siguientes CD-Rs o CD-RWs:
  - Discos con pegatinas, etiquetas o sellos protectores adheridos a la superficie.
  - Discos que tengan etiquetas que se puedan imprimir con una impresora de chorro de tinta.

El uso de estos discos bajo altas temperaturas o alta humedad pueden producir fallos de funcionamiento o daños a los discos. Por ejemplo,

- Las etiquetas o las pegatinas se podrían encoger y provocar la curvatura del disco.
  - Las etiquetas o las pegatinas se podrían despegar y entorpecer la expulsión del disco.
  - Las partes impresas del disco podrían volverse pegajosas.
- Lea atentamente las instrucciones o precauciones acerca de las etiquetas y de los discos que se pueden imprimir.

# MANIPULATION DES MAGASINS ET DES CDS

## Manipulation des magazines

- **Faire attention en manipulant les disques**
  - Ne portez pas le magasin avec la fente d'insertion dirigée vers le bas pour ne pas faire tomber les CD.
  - Toujours laisser douze tiroirs de disque chargés dans le magasin.
  - Lorsque l'on fait glisser les tiroirs de disque pour les ouvrir ou les refermer, tenir le magasin horizontalement pour ne pas faire tomber les CD.
  - Ne pas insérer de CD sans ouvrir le tiroir de disque du magasin. Ne pas insérer les CD directement dans le magasin.
  - Ne pas exposer les magazines à de hautes températures ni aux rayons directs du soleil.
  - Ne pas démonter les magazines.
  - Faire attention de ne pas faire tomber ou cogner les magazines. Ne pas appliquer de pression excessive sur les tiroirs de disque qui ont été retirés des magazines.
  - Ne jamais appliquer de solvants comme de la benzine, du diluant ou des insecticides sur le magasin ou les tiroirs de disque. Ces solvants peuvent éroder leurs surfaces.

### Remarque:

Si l'on a besoin d'un magasin supplémentaire, acheter le XC-M200.

## Lors de la reproduction d'un CD-R ou d'un CD-RW

Avant de reproduire un CD-R ou un CD-RW, lisez attentivement leurs instructions et précautions.

- Utilisez uniquement des CD-R ou CD-RW "finalisés".
  - Certains CD-R ou CD-RW ne peuvent pas être reproduits sur cet appareil à cause de leurs caractéristiques et pour les raisons suivantes:
    - Les disques sont sales ou rayés.
    - De l'humidité s'est condensée sur la lentille, à l'intérieur de l'appareil.
    - La lentille du capteur, à l'intérieur de l'appareil, est sale.
  - Les CD-RW peuvent nécessiter une durée de mise en service plus longue car le facteur de réflexion des CD-RW est inférieur à celui des CD ordinaires.
  - Les CD-R ou CD-RW sont sensibles aux hautes températures ou à une humidité importante. Ne les laissez pas à l'intérieur de la voiture.
  - N'utilisez les CD-R ou CD-RW suivants:
    - Disques avec des autocollants, des étiquettes ou des cachets de protection collés sur leur surface.
    - Disques sur lesquels une étiquette peut être imprimée directement avec, par exemple, une imprimante à jet d'encre. L'utilisation de ce type de disque par haute température ou humidité peut entraîner un mauvais fonctionnement de l'appareil ou endommager le disque. Par exemple:
      - L'autocollant ou l'étiquette peut rétrécir et gondoler le disque.
      - L'autocollant ou l'étiquette peut se détacher et le disque ne peut plus être éjecté.
      - L'impression sur le disque peut devenir collante.
- Lisez attentivement les instructions et les précautions sur les étiquettes et les disques imprimables.

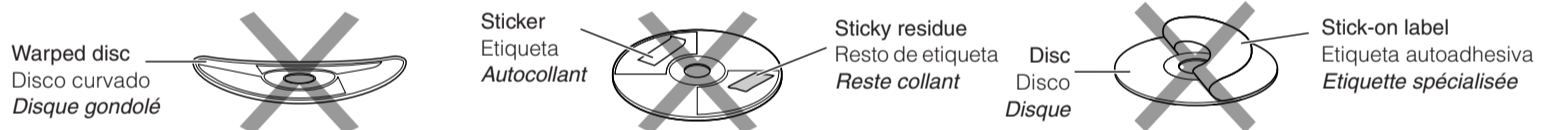

## Playing a CD Text/ Reproducción del CD Text/ Reproduction d'un CD Text

In a CD Text, some information about disc (its disc title, performer and track title) is recorded.

If you connect this unit to a receiver with the CD Text displaying function, you can show this disc information on the receiver's display.

En el CD Text se ha grabado cierta información relacionada con el disco (el título del disco, su ejecutante y título de pista).

Si usted conecta esta unidad a un receptor con función de visualización de CD Text, podrá exhibir esta información en la pantalla del receptor.

Dans un CD Text, certaines informations à propos du disque (son titre, l'interprète et les titres des plages) sont enregistrées.

Si cet appareil est connecté à un récepteur possédant une fonction d'affichage de CD Text, il est possible de voir les informations des disques sur l'affichage du récepteur.

## How to load CDs

1. Slide the disc tray partly out of the magazine until it stops.
2. Place a CD on the disc tray with its label side up.

1.

Magazine (XC-M200)  
Magazin (XC-M200)  
Magasin (XC-M200)

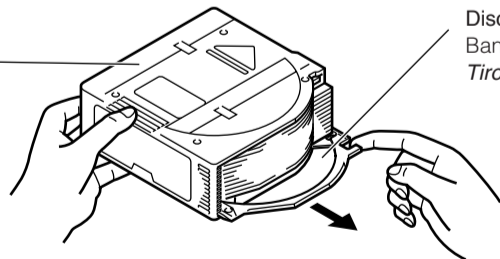

Disc tray  
Bandeja de disco  
Tiroir de disque

2.

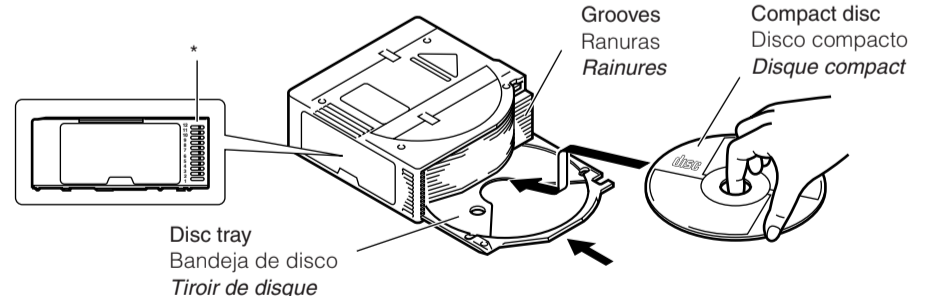

Disc tray  
Bandeja de disco  
Tiroir de disque

Grooves  
Ranuras  
Rainures

Compact disc  
Disco compacto  
Disque compact

3. Align the disc tray with the grooves in the magazine, and push the disc tray all the way in.
  - Check that the disc tray is securely inserted into the magazine. If a CD becomes disengaged from the disc tray, reposition it on the disc tray.

\* The inserted CDs are counted as "disc-1", "disc-2"... from the bottom to the top.

### Notes:

- There are openings in the disc trays through which signals are read from the CDs. These openings leave part of the shiny side of the CD exposed. Be careful not to touch the shiny surface of the CD.
- It is not possible to play a CD if placed upside down.

## Colocación de CDs

1. Extraiga parcialmente la bandeja de disco del magazine hasta que se detenga.
2. Ponga un CD en la bandeja de disco con su etiqueta hacia arriba.

3. Alinee la bandeja de disco con las ranuras del magazine e introduzca la bandeja de disco hasta el fondo.
  - Verifique que la bandeja de disco esté firmemente introducida dentro del magazine. Si algún CD se sale de la bandeja de disco, vuélvalo a poner sobre la bandeja.

\* Los CDs insertados se cuentan como "disc-1", "disc-2"... desde abajo hacia arriba.

### Notas:

- Las bandejas tienen aberturas por las cuales son leídas las señales de los discos. Estas aberturas dejan expuesta parte del lado brillante del disco. Tenga cuidado de no tocar la superficie brillante del disco.
- No es posible reproducir un CD colocado boca abajo.

## Chargement des CDs

1. Faire glisser le tiroir de disque partiellement à l'extérieur du magasin jusqu'à ce qu'il s'arrête.
2. Placer un CD sur le tiroir de disque avec la face imprimée dirigée vers le haut.

3. Aligner le tiroir de disque avec les rainures dans le magasin et le pousser complètement.
  - Vérifier que le tiroir de disque est correctement inséré dans le magasin. Si un CD est désengagé du tiroir de disque, le repositionner sur le tiroir.

\* Les CD insérés sont comptés comme "disque 1", "disque 2", etc. en commençant du bas et en allant vers le haut.

### Remarques:

- Il y a des ouvertures dans les tiroirs de disque à travers lesquelles les signaux sont lus des disques. Ces ouvertures laissent une partie de la face brillante du disque exposée. Faire attention de ne pas toucher à la surface brillante du disque.
- Il n'est pas possible de reproduire un CD s'il est placé à l'envers.

### Caution:

CDs shaped like a heart, flower, etc. (specially-shaped CDs) cannot be used with this unit. If this type of CD is loaded, it will cause problems.

### Precaución:

Los CDs con forma de corazón, flor, etc. (CDs con forma especial), no pueden ser usados con esta unidad. Si coloca tipos de CD, se producirá una falla.

### Attention:

Des CD en forme de coeur, de fleur, etc. (CD de forme spéciale) ne peuvent pas être utilisés avec cet appareil. Si ce type de CD est chargé, il causera un problème de fonctionnement.

## How to load the magazine

- Slide the door to the right.
- Load the magazine.
  - Load the magazine into the CD changer with the  $\triangle$  mark on top and the CD insertion side to the right.

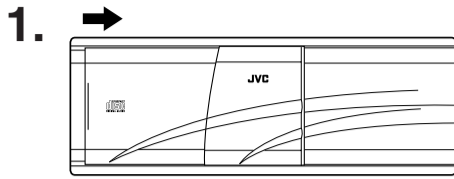

- Close the door.
  - Normally the door must be kept closed except when changing the magazine.

## Colocación de un magazín

- Deslice la puerta hacia la derecha.
- Coloque un magazín.
  - Coloque un magazín en el cambiador de CD con la marca  $\triangle$  apuntando hacia arriba y el lado de inserción del CD hacia la derecha.

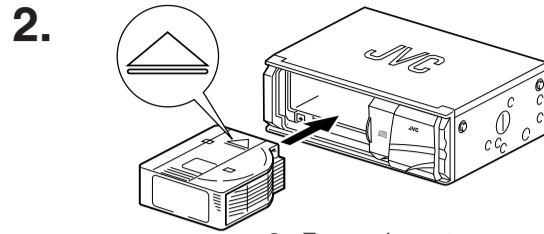

- Cierre la puerta.
  - La puerta debe estar cerrada excepto al poner o sacar un magazín.

## Chargement d'un magasin

- Faire glisser la porte vers la droite.
- Charger un magasin.
  - Charger un magasin dans le chargeur CD avec la marque  $\triangle$  en haut et le côté d'insertion CD sur la droite.

- Fermer la porte.
  - La porte doit être fermée en dehors du chargement ou du retrait d'un magasin.

### Cautions:

- Do not insert your hands or any foreign object into the loading slot, otherwise you may be injured or cause malfunctions or damage.
- When a label on the magazine, if any, partly peels off, it may cause a malfunction. If this happens, remove the label or stick it on firmly.

### Precaución:

- No introduzca la mano o algún objeto por la ranura de carga pues podría lastimarse o producir fallas de funcionamiento o daños.
- Si el magazín está provisto de una etiqueta y ésta se despegue en parte, podría producirse una falla de funcionamiento. En tal caso, despegue la etiqueta o vuélvala a pegar firmemente.

### Attention:

- Ne pas introduire vos mains ou d'objet étranger dans la fenêtre de chargement, vous pourriez vous blesser ou causer des mauvais fonctionnements ou dommages.
- Si l'étiquette sur le magasin se décolle, cela peut causer un mauvais fonctionnement. Si cela se produit, retirer l'étiquette ou la recoller solidement.

## How to unload the magazine

- Slide the door to the right.
- Press the  $\triangle$  EJECT button.
  - The magazine ejects from the loading slot.

### Note:

When the magazine cannot be ejected, push in the magazine and play the 12th disc once more; when play has ended, repeat the above procedure.

If the above procedure does not work, follow the steps below:

- Be sure that the selectors are set correctly.
- Peel off the protective seal over the compulsory eject hole. (Fig. g)
- Put a straight stick like a screw driver into the hole. (Fig. h)
  - \* Do not put the stick at an angle, insert it straight.

## Cómo retirar un magazín

- Deslice la puerta hacia la derecha.
- Pulse el botón  $\triangle$ EJECT.
  - El magazín es expulsado de la ranura de carga.

### Nota:

Cuando el magazín no pueda ser eyectado, presione el magazín hacia adentro y reproduzca el disco no. 12 una vez más; cuando la reproducción haya terminado, repita el procedimiento de arriba.

Si el procedimiento de arriba no funciona, realice los pasos siguientes:

- Asegúrese de que los selectores estén correctamente ajustados.
- Despegue el sello protector del orificio de expulsión forzosa. (Fig. g)
- Introduzca en el orificio una varilla recta, tal como un destornillador. (Fig. h)
  - \* Inserte la varilla en sentido recto, sin ningún ángulo.

## Retrait d'un magasin

- Faire glisser la porte vers la droite.
- Appuyer sur la touche  $\triangle$ EJECT.
  - Le magasin est éjecté du compartiment.

### Remarque:

Si le magasin ne peut pas être éjecté, pousser sur le magasin et lire une fois de plus le 12<sup>ème</sup> disque; quand la lecture est terminée, refaire la procédure précédente.

Si la procédure ci-dessus ne fonctionne pas, suivez les étapes suivantes:

- Assurez-vous que les sélecteurs sont réglés correctement.
- Découlez l'autocollant protecteur du trou d'éjection forcée. (Fig. g)
- Insérez une tige droite telle qu'un tournevis dans le trou. (Fig. h)
  - \* N'insérez pas le levier de biais, insérez-le bien droit.

Fig. g

The compulsory eject hole and protective seal  
Orificio de expulsión forzosa y sello protector  
Le trou d'éjection forcée et l'autocollant protecteur

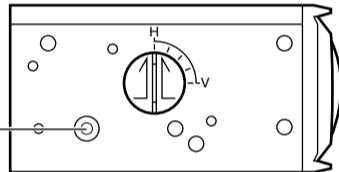
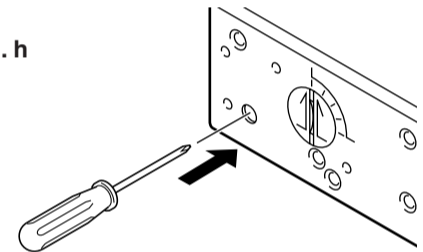

Fig. h



Should the problem still persists, consult the JVC authorized dealer.

Si el problema persiste, consulte con su concesionario JVC autorizado.

Si le problème persiste, consultez un revendeur JVC autorisé.

## How to remove the disc trays

Use the release knob to remove the disc trays when cleaning them.

- While pulling down the release knob, pull out the disc tray.
- After cleaning, insert the disc tray into the magazine while pulling down the release knob.
  - Clean the trays one by one to avoid inserting two trays into one slot of the magazine.

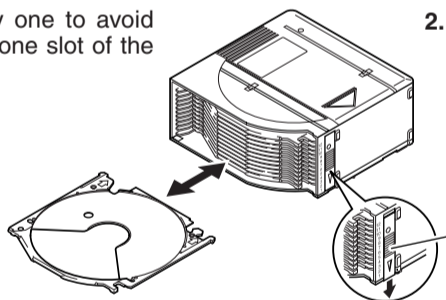

Release knob  
Perilla de desenganche  
Bouton de retrait

## Cómo quitar las bandejas de los discos

Utilice la perilla de desenganche cuando desee retirar las bandejas de disco para su limpieza.

- Extraiga la bandeja de disco mientras baja la perilla de desenganche.
- Después de limpiarla, inserte la bandeja de disco en el magazín mientras baja la perilla de desenganche.
  - Limpie las bandejas una por una para impedir la inserción de dos bandejas en la misma ranura de magazín.

## Comment retirer les tiroirs de disque

Utilisez le bouton de retrait pour retirer le tiroir de disque afin de le nettoyer.

- Tout en tirant vers le bas le bouton de retrait, tirez le tiroir de disque.
- Après le nettoyage, insérez le tiroir de disque dans le magasin tout en tirant sur le bouton de retrait.
  - Nettoyez les tiroirs un par un pour éviter d'en insérer deux à la fois dans un seul tiroir.

### Handling CD-Rs/CD-RWs

The reflective film of CD-Rs/CD-RWs is less tough than that of ordinary music CDs. If these discs are damaged, their film may peel. These media are also susceptible to fingerprints, so use extreme care when handling them.

### Storage

Make sure to keep CDs in their cases. If discs are piled on top of one another without their cases, they may be damaged. Do not put CDs where they will be exposed to direct sunlight or in a place subject to high temperatures and humidity. Avoid leaving CDs in your car.

### Manejo de los CD-Rs/CD-RWs

La película reflectora de los CD-Rs/CD-RWs es menos resistente que la de los CDs de música convencionales. En este tipo de discos, los daños pueden provocar el desprendimiento de su película. Estos medios también son afectados por las huellas de los dedos; por lo tanto, trátelos con sumo cuidado.

### Cómo guardar los discos

Guarde los discos en sus cajas. No apile discos sin sus cajas, ya que podrían dañarse. No ponga los discos donde queden expuestos a la luz solar directa o en lugares con alta temperatura o humedad. No los deje en el automóvil.

### Manipulation des CD-R/CD-RW

Le film réfléchissant des CD-R/CD-RW est moins résistant que celui des CD audio ordinaires. Si ces disques sont endommagés, leur film peut se décoller. Ces disques sont aussi sensibles aux empreintes de doigts. Faites très attention quand vous les manipulez.

### Stockage

Bien conserver les disques dans leurs boîtes. Si des disques sont empilés les uns sur les autres sans leurs boîtes, ils peuvent être abîmés. Ne pas mettre des disques où ils pourraient être exposés à la lumière directe du soleil ou dans un endroit sujet à de fortes températures ou à l'humidité. Éviter de laisser des disques dans votre voiture.

Hold down the center holder.  
Presione el sujetador central.  
Appuyer au milieu du support.

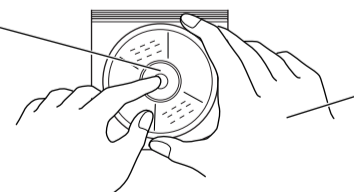

Lift it out without touching the recorded surface.  
Levántelo para sacarlo sin tocar la superficie grabada.  
Le lever sans toucher à la surface enregistrée.

Insert with the label facing up.  
Inserte con la etiqueta hacia arriba.  
Mettre en place avec l'étiquette au-dessus.

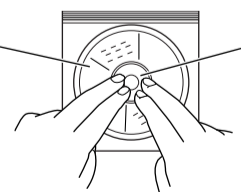

Press gently on the disc to insert.  
Presione suavemente el disco para insertarlo.  
Appuyer légèrement sur le disque pour le mettre en place.

### Maintenance of CDs

- When fingerprints and dirt adhere to a CD, wipe the disc clean with a soft, dry cloth, wiping from the inside towards the edge. If it is difficult to clean, wipe the CD with a cloth moistened with water.
- Do not use record cleaners, benzine, alcohol or antistatic agents.
- Do not damage the label side or stick paper or adhesive to the surface.

### Mantenimiento de los CDs

- Limpie las huellas y el polvo que se adhiere sobre el disco con un paño limpio y suave desde el centro hacia los bordes. Si no salen, límpielo con un paño humedecido con agua.
- No utilice limpiadores para discos, bencina, alcohol o agentes antiestáticos.
- No dañe el lado con etiqueta ni pegue papeles o adhesivos en la superficie.

### Entretien des CDs

- Si des empreintes digitales ou de la poussière adhèrent à un disque, essuyer le disque avec un tissu doux, sec et propre, en essuyant de l'intérieur vers l'extérieur. S'il est difficile à nettoyer, essuyer le disque avec un tissu humidifié avec de l'eau.
- Ne pas utiliser de nettoyeurs, benzine, alcool ou agent antistatique.
- Ne pas endommager le côté de l'étiquette ou coller du papier ou de la bande adhésive sur la surface.

Correct  
Correcto  
Correct

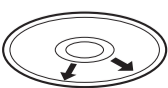

Incorrect  
Incorrecto  
Incorrect



# KS-RF150

## CD CHANGER CONTROLLER (FM modulator built-in)

### CONTROLADOR CAMBIADOR DE CD (modulador de FM incorporado)

### CONTROLEUR DE CHANGEUR DE CD (Modulateur FM incorporé)

#### Instructions

#### Manual de instrucciones

#### Manuel d'instructions

LVT0976-001A  
[J]

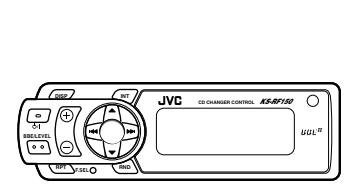

**BBE<sup>II</sup>**

1102MNMMDWJEIN  
EN, SP, FR

#### ENGLISH

Thank you for purchasing this JVC product. Please read these instructions carefully before starting operation to be sure to obtain optimum performance and a longer service life from the unit.

#### ESPAÑOL

Muchas gracias por haber comprado este producto de JVC. Tenga a bien leer detenidamente este manual de instrucciones antes de poner en funcionamiento la unidad a fin de obtener un rendimiento óptimo y mayor duración.

#### FRANÇAIS

Nous vous remercions d'avoir acheté cet appareil JVC. Veuillez lire consciencieusement ce manuel d'instructions avant de commencer à faire fonctionner l'appareil de façon à être sûr d'obtenir les performances optimales et la plus longue utilisation de cet appareil.

#### INFORMATION (For U.S.A.)

This equipment has been tested and found to comply with the limits for a Class B digital device, pursuant to Part 15 of the FCC Rules. These limits are designed to provide reasonable protection against harmful interference in a residential installation. This equipment generates, uses, and can radiate radio frequency energy and, if not installed and used in accordance with the instructions, may cause harmful interference to radio communications. However, there is no guarantee that interference will not occur in a particular installation. If this equipment does cause harmful interference to radio or television reception, which can be

determined by turning the equipment off and on, the user is encouraged to try to correct the interference by one or more of the following measures:

- Reorient or relocate the receiving antenna.
- Increase the separation between the equipment and receiver.
- Connect the equipment into an electrical outlet on a circuit different from that to which the receiver is connected.
- Consult the dealer or an experienced radio/TV technician for help.

#### WARNING

- This unit is designed to operate with 12 V DC, negative ground electrical systems only.

#### ADVERTENCIA

- Esta unidad ha sido diseñada para funcionar con 12 V de CC, únicamente sistemas eléctricos de masa negativa.

#### AVERTISSEMENT

- Cet appareil est conçu pour fonctionner sur courant continu de 12 V avec la masse négative seulement.

#### PRECAUTIONS

- This unit is used for controlling JVC CD Changer; CH-X1500. For use of the CD changer, refer to its instructions.
- When there is no disc in the disc magazine of the CD changer or when the disc is inserted into the tray upside down, "NO DISC" will be shown on the display. In this case, remove the disc magazine from the CD changer and reload the discs correctly.
- When there is no magazine in the CD changer, "NO MAG" will be shown on the display. In this case, insert the magazine in the CD changer.
- When "RESET 1" to "RESET 8" is shown on the display, confirm that the cord is connected correctly and press the microcomputer reset button of the main unit and the CD changer.
- When the display shows "RESET 8," confirm that the unit is connected to the CD changer.

#### PRECAUCIONES

- Esta unidad es para controlar el cambiador de CD de JVC; CH-X1500. Para usar el cambiador de CD refiérase a las instrucciones del mismo.
- Cuando no haya ningún disco en el cargador del cambiador o cuando se haya puesto el disco al revés en la bandeja, aparecerá "NO DISC" en el display. En tal caso, retire el cargador del cambiador y vuelva a colocar correctamente los discos.
- Cuando no haya ningún cargador en el cambiador de CD, aparecerá "NO MAG" en el display. En tal caso, inserte el cargador en el cambiador de CD.
- Cuando el visor muestra de "RESET 1" a "RESET 8", confirme que el cordón está conectado correctamente y presione el botón de reposición del microcomputador de la unidad principal y del cambiador de CD.
- Cuando el visor muestra "RESET 8", confirme que la unidad está conectada al cambiador de CD.

#### PRECAUTIONS A OBSERVER

- Cet appareil est pour la commande de changeur CD JVC; CH-X1500. Pour l'utilisation du changeur de CD, se reporter à son manuel d'instructions.
- Quand il n'y a pas de disque dans le magasin de disques du changeur de CD ou si le disque est introduit dans le plateau sens dessus dessous, "NO DISC" apparaîtra sur l'affichage. Dans un tel cas, retirer le magasin de disque du changeur CD et remettre les disques correctement.
- S'il n'y a pas de magasin dans le changeur de CD, "NO MAG" apparaît sur l'affichage. Dans ce cas, insérer le magasin dans le changeur de CD.
- Quand "RESET 1" à "RESET 8" est indiqué sur l'affichage, s'assurer que le câble est correctement raccordé et appuyer sur la touche de réinitialisation du microprocesseur de l'appareil principal et du changeur de CD.
- Si l'affichage montre "RESET 8", s'assurer que l'appareil est raccordé au changeur de CD.

#### INSTALLATION

#### INSTALACION

#### MISE EN PLACE

##### Parts list for installation and connection

The following parts are provided with this unit. After checking them, please set them correctly.

##### Lista de piezas para instalación y conexión

Con esta unidad se suministran las siguientes piezas. Después de inspeccionarlas, colóquelas correctamente.

##### Liste des pièces pour l'installation et raccordement

Les pièces suivantes sont fournies avec cet appareil. Après vérification, veuillez les placer correctement.

Main unit  
Unidad principal  
Appareil principal

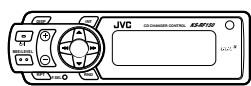

Remote controller  
Control remoto  
Télécommande

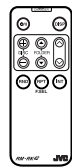

Lithium coin battery  
(product number: CR2025)  
Pila de litio  
(número del producto: CR2025)  
Pile bouton au lithium  
(produit référencé: CR2025)



FM modulator box  
Caja del modulador de FM  
Boîte de modulateur FM

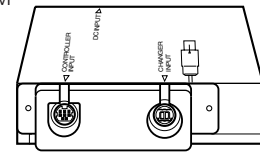

Velcro tape  
Cinta Velcro  
Bande Velcro



The main unit can be installed separately from the FM modulator box for ease of operation.

##### Installing the FM modulator box

Install under the seat or the like, avoiding the car's heater vents.

##### Note:

When the installation position has been determined, confirm that the cords are sufficiently long.

##### Installing the main unit

Install the main unit as illustrated below on a flat surface (dashboard, console, etc.) using Velcro tape where it can be attached securely and where it can be operated easily.

La unidad principal puede instalarse separadamente de la caja del modulador de FM para facilitar la operación.

##### Instalación de la caja del modulador de FM

Instálela debajo del asiento o en un lugar similar, evitando los orificios de salida del calefactor del automóvil.

##### Nota:

Después de haber determinado la posición para instalación, confirme que los cordones sean suficientemente largos.

##### Instalación de la unidad principal

Instale la unidad principal utilizando cinta Velcro sobre una superficie plana (tablero de instrumentos, consola, etc.) tal como se muestra abajo, en un lugar donde pueda fijarse firmemente y manejarse con facilidad.

De l'appareil principal peut être installée séparément de la boîte de modulateur FM, pour faciliter l'utilisation.

##### Montage de la boîte de modulateur FM

L'installer sous le siège ou dans un endroit similaire, en évitant les bouches de chauffage de la voiture.

##### Remarque:

Une fois la position d'installation déterminée, s'assurer que les cordons sont suffisamment longs.

##### Montage de l'appareil principal

Installer l'appareil principal comme montré ci-dessous sur une surface plate (tableau de bord, console, etc.) où il peut être fixé de façon sûre et utilisé de façon pratique, en utilisant la bande Velcro.

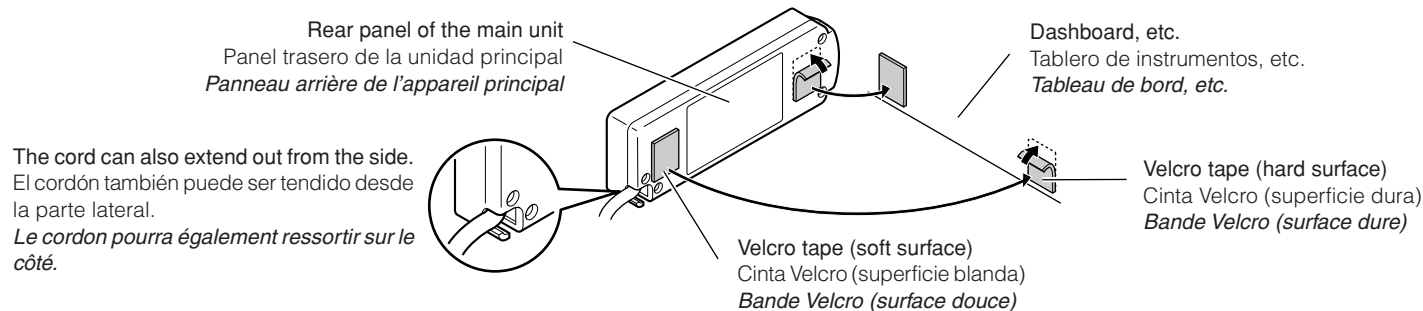

##### Notes:

- For safe driving, install the unit in a place where operation of the unit will not interfere with driving. (Avoid installing where it would be too high—roof, etc.)
- Avoid placing the unit in a place subject to excessive heat, direct sunlight, etc.
- Wipe the places clean where the Velcro tapes are to be attached before attaching them.
- Do not drop or apply excessive shocks to the unit.
- Do not disassemble the unit.

##### Notas:

- Por seguridad, instale la unidad en un lugar donde su uso no interfiera con la conducción. (Evite instalarla en un lugar que resulte muy alto—techo, etc.)
- Evite colocarla en un lugar sometido a altas temperaturas, luz solar directa, etc.
- Limpie previamente el lugar donde va a fijar la cinta Velcro.
- No la deje caer ni la someta a fuertes golpes.
- No la desarme.

##### Remarques:

- Pour la conduite en sécurité, installer l'appareil dans un endroit où l'utilisation ne gênera pas la conduite. (Éviter l'installation où il pourrait être trop haut—plafond, etc.)
- Éviter de placer l'appareil dans un endroit sujet à la chaleur excessive, en plein soleil, etc.
- Essuyer l'endroit où la bande Velcro est à coller, nettoyer avant de la fixer.
- Ne pas laisser tomber ni cogner l'appareil.
- Ne pas démonter l'appareil.

# LOCATION OF CONTROLS

# UBICACION DE LOS CONTROLES

# EMPLACEMENT DES COMMANDES

## Main unit Unidad principal Appareil principal

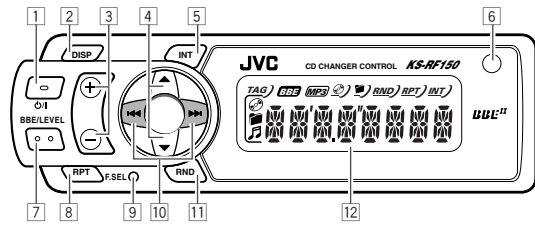

## Display window Ventanilla de indicación Fenêtre d'affichage

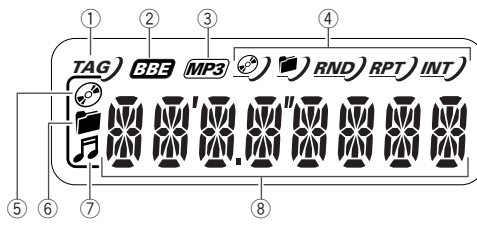

## Remote controller Control remoto Télécommande

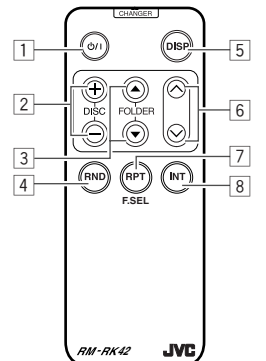

### Main unit

- 1 Power button (⏻/⏻)
- 2 Display button (DISP)
- 3 Disc selection buttons (+/-)
- 4 Folder selection buttons (▲/▼)
- 5 Intro button (INT)
- 6 Remote sensor section
- 7 BBE/LEVEL button
- 8 • Repeat button (RPT)  
• Frequency selection button (F.SEL)
- 9 Microcomputer reset button
- 10 Skip/Search/Level/frequency control buttons (▶▶/◀◀)
- 11 Random button (RND)
- 12 Display window

### Unidad principal

- 1 Botón de alimentación (⏻/⏻)
- 2 Botón de indicación (DISP)
- 3 Botones de selección de disco (+/-)
- 4 Botones de selección de carpeta (▲/▼)
- 5 Botón de intro (INT)
- 6 Sección del sensor remoto
- 7 Botón BBE/LEVEL
- 8 • Botón de repetición (RPT)  
• Botón de selección de frecuencia (F.SEL)
- 9 Botón de reposición del microcomputador
- 10 Botones de salto/búsqueda/control de nivel/frecuencia (▶▶/◀◀)
- 11 Botón de reproducción aleatoria (RND)
- 12 Ventanilla de indicación

### Appareil principal

- 1 Touche d'alimentation (⏻/⏻)
- 2 Touche d'affichage (DISP)
- 3 Touches de sélection de disque (+/-)
- 4 Touches de sélection de dossier (▲/▼)
- 5 Touche de recherche des introductions (INT)
- 6 Capteur de télécommande
- 7 Touche BBE/LEVEL
- 8 • Touche de répétition (RPT)  
• Touche de sélection de fréquence (F.SEL)
- 9 Touche de réinitialisation du microprocesseur
- 10 Touches de saut/recherche/commande de niveau/fréquence (▶▶/◀◀)
- 11 Touche de lecture aléatoire (RND)
- 12 Fenêtre d'affichage

### Display window

- 1 TAG indicator
- 2 BBE indicator
- 3 MP3 indicator (lights up while playing back an MP3 disc)
- 4 Play mode indicators  
Ⓢ (disc), 📁 (folder), RND (random), RPT (repeat), INT (intro scan)
- 5 Ⓢ indicator
- 6 📁 indicator
- 7 🎵 indicator
- 8 Main display

### Ventanilla de indicación

- 1 Indicador TAG
- 2 Indicador BBE
- 3 Indicador MP3 (se enciende cuando se reproduce un disco MP3)
- 4 Indicadores del modo de reproducción  
Ⓢ (disco), 📁 (carpeta), RND (aleatoria), RPT (repetición), INT (búsqueda de introducción)
- 5 Indicador Ⓢ
- 6 Indicador 📁
- 7 Indicador 🎵
- 8 Indicación principal

### Fenêtre d'affichage

- 1 Indicateur TAG
- 2 Indicateur BBE
- 3 Indicateur MP3 (s'allume lors de la lecture d'un disque MP3)
- 4 Indicateurs de mode de lecture  
Ⓢ (disque), 📁 (dossier), RND (aléatoire), RPT (répétée), INT (recherche des introductions)
- 5 Indicateur Ⓢ
- 6 Indicateur 📁
- 7 Indicateur 🎵
- 8 Affichage principal

### Remote controller

- 1 Power button (⏻/⏻)
- 2 Disc selection buttons (DISC +/-)
- 3 Folder selection buttons (FOLDER ▲/▼)
- 4 Random button (RND)
- 5 Display button (DISP)
- 6 Skip/Search/frequency control buttons (▲/▼)
- 7 • Repeat button (RPT)  
• Frequency selection button (F.SEL)
- 8 Intro button (INT)

### Control remoto

- 1 Botón de alimentación (⏻/⏻)
- 2 Botones de selección de disco (DISC +/-)
- 3 Botones de selección de carpeta (FOLDER ▲/▼)
- 4 Botón de reproducción aleatoria (RND)
- 5 Botón de indicación (DISP)
- 6 Botones de salto/búsqueda/control de frecuencia (▲/▼)
- 7 • Botón de repetición (RPT)  
• Botón de selección de frecuencia (F.SEL)
- 8 Botón de intro (INT)

### Télécommande

- 1 Touche d'alimentation (⏻/⏻)
- 2 Touches de sélection de disque (DISC +/-)
- 3 Touches de sélection de dossier (FOLDER ▲/▼)
- 4 Touche de lecture aléatoire (RND)
- 5 Touche d'affichage (DISP)
- 6 Touches de saut/recherche/commande de fréquence (▲/▼)
- 7 • Touche de répétition (RPT)  
• Touche de sélection de fréquence (F.SEL)
- 8 Touche de recherche des introductions (INT)

### Remote operations

Before using the remote controller:

- Aim the remote controller directly at the remote sensor on the main unit. Make sure there is no obstacle in between.
- Do not expose the remote sensor to strong light (direct sunlight or artificial lighting).

### Operaciones a distancia

Antes de emplear el control remoto:

- Apunte el control remoto directamente hacia el sensor remoto de la unidad principal. Asegúrese de que no haya obstáculos en el camino.
- No exponga el sensor remoto a la luz intensa (luz solar directa o iluminación artificial).

### Fonctionnement de la télécommande

Avant d'utiliser la télécommande:

- Pointez la télécommande directement sur le capteur de télécommande de l'appareil principal. Assurez-vous qu'il n'y a pas d'obstacle entre les deux.
- Ne pas exposer le capteur de télécommande à un éclairage puissant (en plein soleil ou un éclairage artificiel).

### Installing the battery

When the controllable range or effectiveness of the remote controller decreases, replace the battery.

### Instalación de la pila

Cuando los límites de alcance o la efectividad del control remoto se reduce, reemplace la pila.

### Mise en place la pile

Lorsque la portée ou l'efficacité de la télécommande diminue, remplacez la pile.

1

(Back side)  
(Lado posterior)  
(Face arrière)

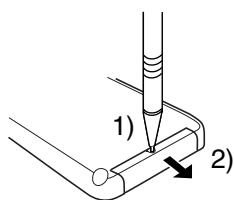

2

Lithium coin battery (product number: CR2025)  
Pila de litio (Número del producto: CR2025)  
Pile bouton au lithium (Produit référencé: CR2025)

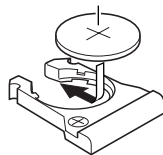

3

(Back side)  
(Lado posterior)  
(Face arrière)

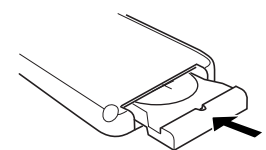

### 1 Remove the battery holder.

- 1) Push out in the direction indicated by the arrow using a ball point pen or similar tool.
- 2) Remove the battery case.

### 2 Replace the battery.

Slide the battery into the holder with the + side facing upwards so that the battery is fixed in the holder.

### 3 Slide the battery holder back into place.

Insert the battery holder by pushing it in until you hear a clicking sound.

### WARNING:

- Store the batteries out of the reach of children. If a child accidentally swallows the battery, immediately consult a doctor.
- Do not recharge, short, disassemble or heat the batteries or dispose of them in a fire. Doing any of these things may cause the batteries to give off heat, crack or start a fire.
- Do not leave the batteries with other metallic materials. Doing this may cause the batteries to give off heat, crack or start a fire.
- When throwing away or saving the batteries, wrap in tape and insulate; otherwise, the batteries may give off heat, crack or start a fire.
- Do not poke the batteries with tweezers or similar tools. Doing this may cause the batteries to give off heat, crack or start a fire.

### 1 Retire el portapila.

- 1) Extráigalo en la dirección indicada por la flecha utilizando un bolígrafo u otra herramienta similar.
- 2) Retire el portapila.

### 2 Coloque la pila.

Introduzca la pila en el portapila con el lado + dirigido hacia arriba, de manera que quede asegurada dentro del mismo.

### 3 Vuelva a colocar el portapila.

Inserte nuevamente el portapila empujándolo hasta escuchar un chasquido.

### ADVERTENCIA:

- Guarde las pilas fuera del alcance de los niños. Si llega a ser ingerida, acuda inmediatamente al médico.
- No recargue, cortocircuite, desarme ni caliente las pilas, ni las arroje al fuego. Cualquiera de estas acciones podrá hacer que la pila desprenda calor, se agriete o provoque un incendio.
- No mezcle pilas con otros objetos de metal. Si lo hace, las pilas podrían desprender calor, agrietarse o provocar un incendio.
- Cuando descarte o almacene las pilas, envuélvalas con una cinta y aislélas. Si no lo hace, podrían desprender calor, agrietarse o provocar un incendio.
- No saque la pila con una aguja de metal. Si lo hace, la pila podría desprender calor, agrietarse o provocar un incendio.

### 1 Retirez le porte-pile.

- 1) Poussez dans la direction de la flèche en utilisant la pointe d'un stylo-bille ou un objet similaire.
- 2) Retirez le porte-pile.

### 2 Placez la pile.

Insérez la pile dans le porte-pile avec le pole + dirigé vers le haut de façon que la pile soit bien fixée dans le porte-pile.

### 3 Remettez le porte-pile en place.

Insérez le porte-pile en le poussant jusqu'à ce que vous entendiez un dé clic.

### AVERTISSEMENT:

- Conservez les piles hors de la portée des enfants. Si un enfant venait à avaler une pile, consultez immédiatement un médecin.
- Ne rechargez pas, ne court-circuitez pas, ne démontez pas, ne chauffez pas les piles et ne les jetez pas dans le feu. Le faire, pourrait amener la pile à émettre de la chaleur, se fragmenter ou causer un incendie.
- Ne mélangez pas les piles avec d'autres objets métalliques. Le faire, pourrait amener la pile à émettre de la chaleur, se fragmenter ou causer un incendie.
- Pour vous débarrasser des piles ou les conserver, entourez-les de ruban adhésif et isolez-les. Ne pas le faire, pourrait amener la pile à émettre de la chaleur, se fragmenter ou causer un incendie.
- Ne piquez pas la pile avec une broche métallique ou un objet similaire. Le faire, pourrait amener la pile à émettre de la chaleur, se fragmenter ou causer un incendie.



## ELECTRICAL CONNECTIONS

To prevent short circuits from occurring, while making connections keep the vehicle's battery's negative terminal disconnected.

We recommend that you make all electrical connections (see "Connections" below) before installing the unit. If you're not sure of your ability to install this unit correctly, have it installed by a qualified service technician.

### Note:

This unit is designed for use in cars with a **12 V DC, negative ground power supply**. If your vehicle does not have a 12 V negative ground electrical system, you will need a voltage inverter which can be bought from a JVC car audio dealer. (Be sure to ground this unit to the car's chassis.)

## CONEXIONES ELECTRICAS

A fin de evitar cortocircuitos mientras realiza las conexiones, deje desconectado el terminal negativo de la batería.

Le recomendamos efectuar todas las conexiones eléctricas (véase "Conexiones" más abajo) antes de instalar la unidad. Si no estuviera seguro de su habilidad para instalarla correctamente, deje esta tarea en manos de un técnico cualificado.

### Nota:

Esta unidad está diseñada para automóviles con una **alimentación de 12 V de CC, negativo a masa**. Si su vehículo no tiene un sistema eléctrico de 12 V con negativo a masa, necesitará un inversor de tensión adquirible en un comercio de equipos de audio JVC para automóviles. (Asegúrese de conectar a masa esta unidad al chasis del automóvil.)

## RACCORDEMENTS ELECTRIQUES

Pour éviter tout court-circuit alors que vous effectuez les raccordements, laissez la borne négative de la batterie non branchée.

Nous vous conseillons de faire tous les raccordements électriques (voir "Raccordements" ci-dessous) avant de mettre l'appareil en place. Si vous n'êtes pas sûr de vous, faites le installer par un technicien qualifié.

### Remarque:

Cet appareil est conçu pour un courant continu de 12 V, à masse négative. Si votre véhicule n'a pas une alimentation 12 V avec masse négative, il vous faut un convertisseur de tension, que vous pouvez vous procurer chez un revendeur d'autoradios JVC. (Bien relier la masse de cet appareil au châssis de la voiture.)

## Connections / Conexiones / Raccordements

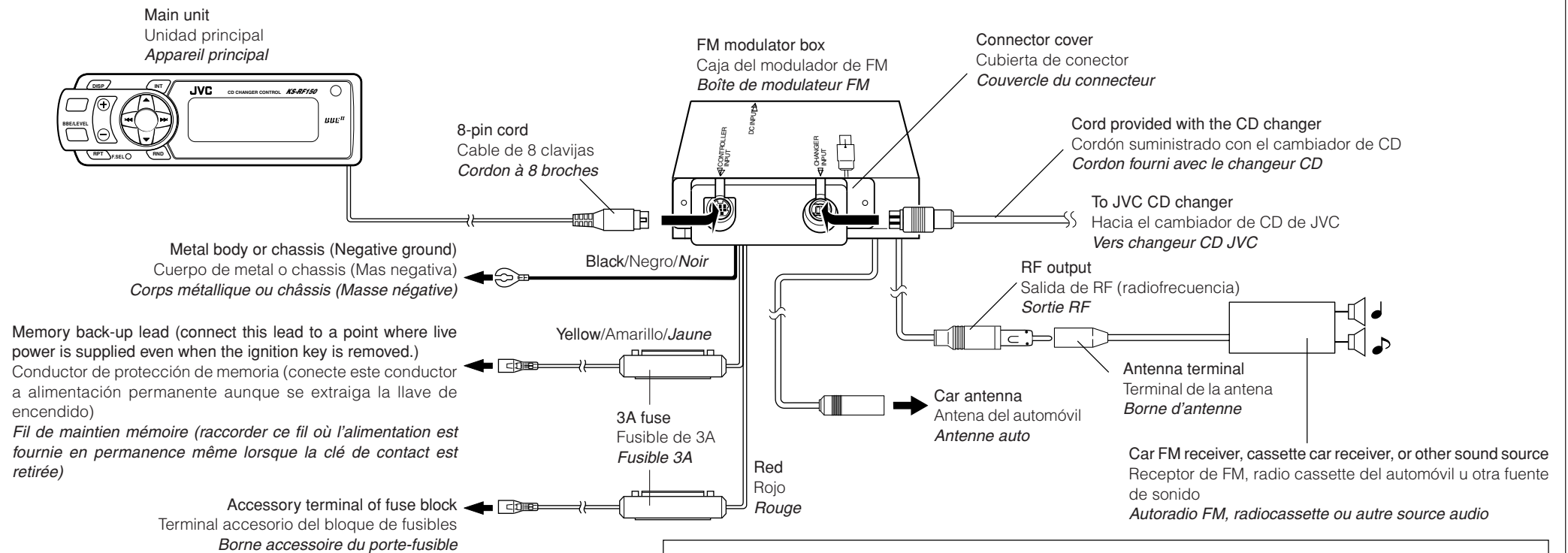

### How to disconnect the cords / Cómo desconectar los cordones / Comment déconnecter les cordons

**1** Unscrew two screws to remove the connector cover.  
Afloje dos tornillos para retirar la cubierta de conector.  
Dévissez les deux vis pour retirer la couverture du connecteur.

**2** Disconnect the cords.  
Desconecte los cordones.  
Déconnectez les cordons.

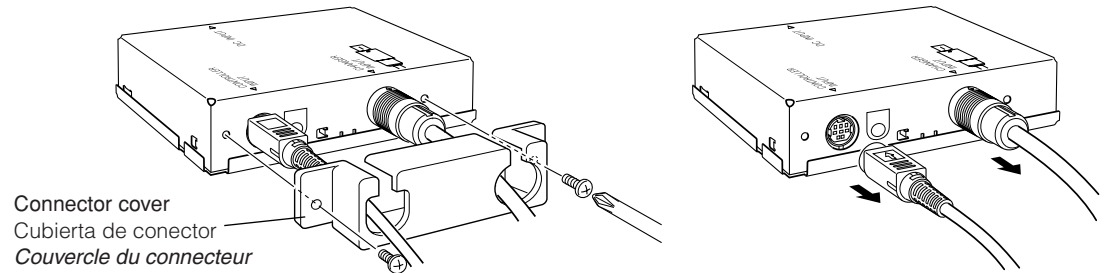

### Note:

When this unit is connected, tuner reception may be degraded to a certain extent.

### Nota:

Cuando cet appareil está conectado, la recepción del sintonizador se puede degradar hasta cierto punto.

### Remarque:

Lorsque esta unidad est raccordé, la réception du syntoniseur peut être dégradée jusqu'à un certain point.

## How to reset your unit / Cómo reposicionar su unidad / Comment réinitialiser votre appareil

After completing installation and connection...

Después de terminar la instalación y conexión...

Après avoir effectué l'installation et les raccordements...

Press both the microcomputer reset button of the CD changer and that of the main unit to reset the microcomputer.

Presione el botón de reposición del microcomputador del cambiador de CD y el de la unidad principal para reposicionar el microcomputador.

Appuyer sur la touche de réinitialisation du microprocesseur du changeur de CD et sur celle de l'appareil principal pour réinitialiser le microprocesseur.

### Note:

If the microcomputer reset button of the main unit is pressed after the RF output level and frequency has been adjusted, the level and frequency will return to the preset level of LEVEL 5 and a frequency of 88.1 MHz.

### Nota:

Si presiona el botón de reposición del microcomputador de la unidad principal después de ajustar el nivel de salida y frecuencia, el nivel y la frecuencia volverán al nivel preajustado de LEVEL 5 y de frecuencia de 88,1 MHz.

### Remarque:

Si l'on appuie sur la touche de réinitialisation du microprocesseur de l'appareil principal après avoir réglé le niveau et la fréquence de sortie RF, le niveau et la fréquence reviendront aux valeurs pré-réglées de LEVEL 5 pour le niveau et de 88,1 MHz pour la fréquence.

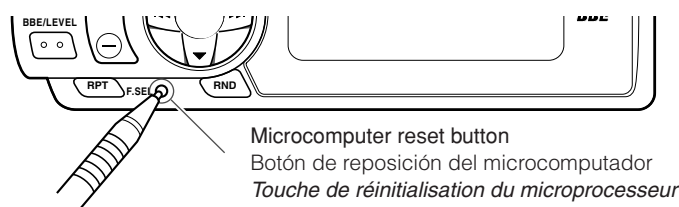

## SPECIFICATIONS

### FM MODULATOR BOX SECTION

Selectable output frequency: 88.1 MHz to 89.9 MHz  
(The frequency is changed in 0.2 MHz intervals.)

### GENERAL

#### Power Requirements

Operating Voltage: DC 14.4 V (11 V – 16 V allowable)  
Grounding System: Negative Ground

#### Dimensions (W x H x D)

FM modulator box: 100 mm x 30 mm x 125 mm  
(3-15/16" x 1-3/16" x 4-15/16")  
Main unit: 120 mm x 37 mm x 19 mm  
(4-3/4" x 1-1/2" x 3/4")

#### Mass

FM modulator box: 365 g (0.81 lbs)  
Main unit: 103 g (0.22 lbs)

Design and specifications are subject to change without notice.

## ESPECIFICACIONES

### SECCION DE LA CAJA DEL MODULADOR DE FM

Frecuencia de salida: 88,1 MHz a 89,9 MHz  
(La frecuencia cambia a intervalos de 0,2 MHz.)

### GENERALIDADES

#### Requisitos de alimentación

Voltaje de operación: 14,4 V CC (11 V – 16 V posible)  
Sistema de puesta a tierra: Tierra negativa

#### Dimensiones (A x Alt. x P)

Caja del modulador de FM: 100 mm x 30 mm x 125 mm  
Unidad principal: 120 mm x 37 mm x 19 mm

#### Peso

Caja del modulador de FM: 365 g  
Unidad principal: 103 g

Diseño y especificaciones sujetos a cambios sin aviso.

## CARACTERISTIQUES TECHNIQUES

### SECTION BOÎTE DE MODULATEUR FM

Fréquence de sortie au choix: 88,1 MHz à 89,9 MHz  
(La fréquence change par intervalles de 0,2 MHz.)

### GENERALES

#### Alimentation

Tension de fonctionnement: CC 14,4 V (11 V – 16 V possible)  
Système de mise à la masse: Masse négative

#### Dimensions (L x H x P)

Boîte de modulateur FM: 100 mm x 30 mm x 125 mm  
Appareil principal: 120 mm x 37 mm x 19 mm

#### Masse

Boîte de modulateur FM: 365 g  
Appareil principal: 103 g

Présentation et caractéristiques modifiables sans préavis.

If a kit is necessary for your car, consult your telephone directory for the nearest car audio specialty shop.

Si fuera necesario un kit de instalación para su automóvil, consulte la guía telefónica para ubicar el comercio especialista en audio para automóviles más cercana.

Si un kit est nécessaire pour votre voiture, consulter votre annuaire téléphonique pour le spécialiste audio automobile le plus proche.

# ADJUSTING THE RF OUTPUT LEVEL AND FREQUENCY

## Adjusting the RF output level

If the sound of the car FM receiver, cassette car receiver or other connected sound source is distorted...

- 1 Press the BBE/LEVEL button for more than 2 seconds.
- 2 Adjust the RF output level by pressing the ►► or ◀◀ button on the main unit.
- 3 Press the BBE/LEVEL button again to finish setting.

**1** More than 2 seconds  
Durante más de 2 segundos  
Pendant plus de 2 secondes

**2** Adjusting range (LEVEL 1 to LEVEL 8)  
Gama del ajuste (LEVEL 1 a LEVEL 8)  
Gamme de réglage (LEVEL 1 à LEVEL 8)

**3** Press again  
Pulse otra vez  
Appuyer de nouveau

## Adjusting the RF output frequency

The RF output frequency of the FM modulator box is set to 88.1 MHz at the factory. When an FM broadcast is carried by this frequency, change the RF output frequency by following the steps below.

- 1 Press the F.SEL button for more than 2 seconds. The display shows the RF output frequency.
- 2 Press ►►/◀◀ button on the main unit or ^/∨ button on the remote controller to select a frequency where no signal is being broadcast. The frequency changes in 0.2 MHz intervals (88.1 MHz to 89.9 MHz).
- 3 Press the F.SEL button again to finish the setting.

# AJUSTE DEL NIVEL DE SALIDA DE RF Y DE LA FRECUENCIA

## Ajuste del nivel de salida de RF

Si el sonido del receptor de FM, receptor cassette del automóvil u otra fuente de sonido conectada presenta distorsión...

- 1 Presione el botón BBE/LEVEL durante más de 2 segundos.
- 2 Ajuste el nivel de salida RF presionando el botón ►► o ◀◀ de la unidad principal.
- 3 Presione el botón BBE/LEVEL otra vez para finalizar el ajuste.

## Ajuste de la frecuencia de salida de RF

La frecuencia de salida de RF de la caja moduladora de FM está ajustada en fábrica a 88,1 MHz. Cuando una radiodifusión de FM es transmitida por esta frecuencia, cambie la frecuencia de salida de RF siguiendo los pasos de abajo.

- 1 Presione el botón F.SEL durante más de 2 segundos. La indicación muestra la frecuencia de salida de RF.
- 2 Con el botón ►►/◀◀ de la unidad principal o botón ^/∨ en el control remoto, sintonice una frecuencia donde no haya transmisión de señal. La frecuencia cambia en intervalos de 0,2 MHz. (88,1 MHz a 89,9 MHz)
- 3 Presione el botón F.SEL otra vez para finalizar el ajuste.

# RÉGLAGE DU NIVEAU DE SORTIE RF ET DE LA FREQUENCE

## Réglage du niveau de sortie RF

Si le son de l'autoradio FM, de l'autoradio cassette, ou d'une autre source sonore raccordée est distordu...

- 1 Appuyer sur la touche BBE/LEVEL pendant plus de 2 secondes.
- 2 Ajuster le niveau de sortie RF en appuyant sur la touche ►► ou ◀◀ de l'appareil principal.
- 3 Appuyer de nouveau sur la touche BBE/LEVEL pour terminer le réglage.

## Réglage de la fréquence de sortie RF

La fréquence de sortie RF du boîtier modulateur FM a été réglée en usine sur 88,1 MHz. Si une émission FM utilise cette fréquence, commuter la fréquence de sortie RF en procédant comme suit.

- 1 Appuyer sur la touche F.SEL pendant plus de 2 secondes. L'affichage indique la fréquence de sortie RF.
- 2 A l'aide de la touche ►►/◀◀ de l'appareil principal ou touche ^/∨ sur la télécommande, sélectionner une fréquence ne diffusant pas de signal. La fréquence commute par intervalles de 0,2 MHz. (88,1 MHz à 89,9 MHz).
- 3 Appuyez de nouveau sur la touche F.SEL pour terminer le réglage.

**1** Main unit  
Unidad principal  
Appareil principal

More than 2 seconds  
Durante más de 2 segundos  
Pendant plus de 2 secondes

Remote controller  
Control remoto  
Télécommande

**2** Main unit  
Unidad principal  
Appareil principal

Remote controller  
Control remoto  
Télécommande

**3** Main unit  
Unidad principal  
Appareil principal

Remote controller  
Control remoto  
Télécommande

# PLAYING COMPACT DISCS

## To play all tracks

Example: assuming 12 discs are loaded in the magazine

- 1 Turn on the car receiver.
  - When operating the car receiver, refer to the manual supplied with the car receiver.
- 2 Select the FM tuner as the source, then tune in to the RF output frequency.
  - The RF frequency is set to 88.1 MHz when shipped from the factory.
- 3 Press the ◊/I button to turn on the main unit. The display window lights. CD play starts from the first track of the first disc.
- 4 Adjust the volume of the car receiver.
  - When all the tracks on the first disc have been played, the second disc starts automatically from the first track.

**Note:**  
MP3 discs may require a longer time to check files before playback starts (MP3 indicator lights up and "CHECK" flashes on the display).

# REPRODUCCIÓN DE COMPACT DISC

## Para reproducir todas las pistas

Por ejemplo: asumiendo que hay 12 discos cargados en el magazin

- 1 Encienda el receptor para automóvil.
  - Cuando opere el receptor para automóvil, consulte el manual suministrado con el mismo.
- 2 Seleccione el sintonizador de FM como fuente y luego sintonice la frecuencia de salida de RF.
  - La unidad se entrega de fábrica con la frecuencia de RF ajustada a 88,1MHz.
- 3 Presione el botón ◊/I para encender la unidad principal. Se encenderá la ventanilla del visor. Se inicia la reproducción del CD a partir de la primera pista del primer disco.
- 4 Ajuste el volumen del receptor para automóvil.
  - Cuando todas las pistas del primer disco hayan sido reproducidas, se iniciará automáticamente la reproducción del segundo disco, desde la primera canción.

**Nota:**  
Los discos MP3 requieren un tiempo mayor en verificar los archivos antes de que se inicie la reproducción (el indicador MP3 se enciende y "CHECK" parpadea en el display).

# LECTURE DE DISQUES AUDIONUMERIQUES

## Pour lire tous les plages

Exemple: en supposant que 12 disques sont chargés dans le magasin

- 1 Mettez l'autoradio sous tension.
  - Pour l'utilisation de l'autoradio, référez-vous au manuel qui l'accompagne.
- 2 Choisissez le tuner FM comme source, puis accordez-le sur la fréquence de sortie RF.
  - La fréquence de sortie RF est de 88,1 MHz à l'expédition de l'usine.
- 3 Appuyez sur la touche ◊/I pour mettre l'appareil principal sous tension. La fenêtre d'affichage s'allume. La lecture CD commence à partir du premier plage du premier disque.
- 4 Ajuster le volume de l'autoradio.
  - Lorsque tous les plages sur le premier disque ont été lus, le second disque commence automatiquement à partir du premier morceau.

**Remarque:**  
Les disques MP3 peuvent nécessiter un temps de vérification des fichiers plus long avant que la lecture commence (l'indicateur MP3 s'allume et "CHECK" clignote sur l'affichage).

**1** Car receiver (example: KS-F190)  
Receptor para automóvil (por ejemplo: KS-F190)  
Autoradio (exemple: KS-F190)

**2**

**3** Main unit  
Unidad principal  
Appareil principal

Remote controller  
Control remoto  
Télécommande

Disc number  
Número de disco  
Numéro de disque

Track number  
Número de pista  
Numéro de plage

**4**

**To stop CD playback**  
Press the ◊/I button to turn the main unit off.

**Para parar la reproducción del CD**  
Presione el botón ◊/I para apagar la unidad principal.

**Pour arrêter la lecture du disque**  
Appuyez sur la touche ◊/I pur mettre l'appareil principal hors tension.

**To go to the particular disc**

**Para seleccionar un determinado disco**

**Pour aller à un disque particulier**

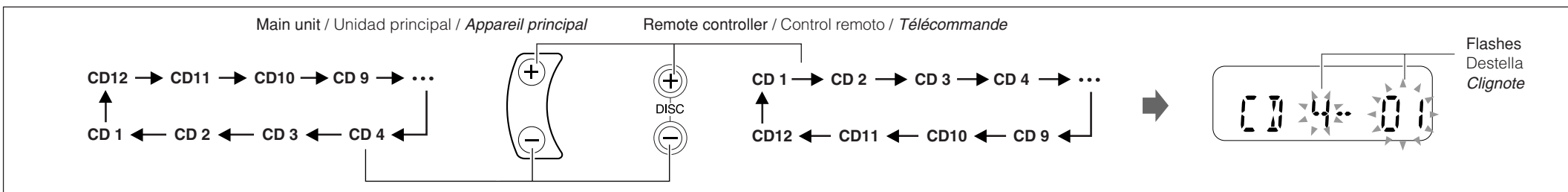

Each time you press the button, the disc changes.

El disco cambia por cada pulsación del botón.

Chaque fois que la touche est pressée, le disque change.

**To go to the next track or the previous track**

**Para seleccionar la pista siguiente o anterior**

**Pour aller à la plage suivante ou à la plage précédente**

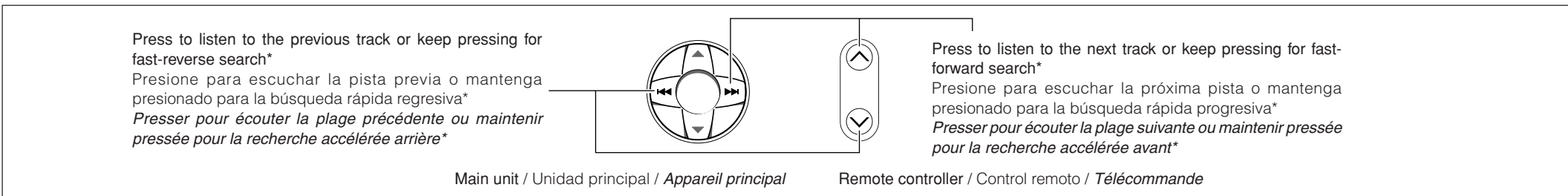

\* Search starts slowly and then gradually increases its speed. Since low-volume sound (about one quarter of the playback level) can be heard in both modes, release the button when the required position is located.

\* Se iniciará lentamente la reproducción por búsqueda aumentando gradualmente la velocidad. Dado que puede escucharse el sonido a bajo volumen (aproximadamente un cuarto del nivel de reproducción) en ambos modos, suelte el botón al ubicar la posición deseada.

\* La lecture de recherche commence lentement et puis la vitesse augmente progressivement. Comme un léger son (environ le quart du niveau de lecture) peut être audible dans les deux modes, relâcher la touche quand la position voulue est atteinte en contrôlant le son.

**To go to the next folder or the previous folder**

**Para desplazarse a la carpeta siguiente o anterior**

**Pour aller au dossier suivant ou au dossier précédent**

Only for MP3 discs:

Solo para los discos MP3:

Uniquement pour les disques MP3:

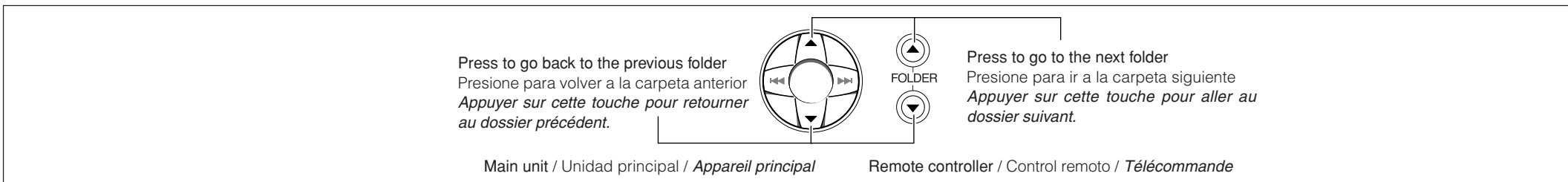

**Repeat Play**

**Reproducción repetida**

**Lecture répétée**

You can repeat playback of a single track, all tracks of one disc, or all tracks in a folder (only for MP3 discs).

Puede realizar la reproducción repetida de una sola pista, de todas las pistas de un disco, o de todas las pistas de una carpeta (sólo para discos MP3).

Il est possible de répéter la lecture d'une seule plage, de toutes les plages d'un disque ou de toutes les plages d'un dossier (uniquement pour les disques MP3).

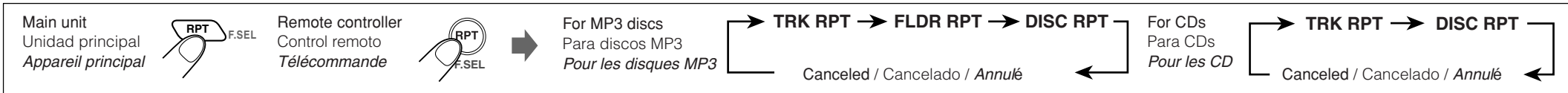

Each time you press the button, the repeat mode changes as follows:

Cada vez que se presiona el botón, el modo de repetición cambia del siguiente modo:

Chaque fois que la touche est pressée, le mode de répétition change comme suit:

TRK RPT	Plays the current (or specified) track/file repeatedly ( <b>RPT</b> indicator lights up).
FLDR RPT*	Plays all files of the current (or specified) folder repeatedly ( <b>RPT</b> and <b>F</b> indicators light up).
DISC RPT	Plays all tracks/files of the current (or specified) disc repeatedly ( <b>RPT</b> and <b>D</b> indicators light up).

\* Only for MP3 discs

TRK RPT	Reproduce repetidamente la pista/archivo actual (o especificada) (el indicador <b>RPT</b> se enciende).
FLDR RPT*	Reproduce repetidamente todos los archivos de la carpeta actual (o especificada) (los indicadores <b>RPT</b> y <b>F</b> se encienden).
DISC RPT	Reproduce repetidamente todas las pistas/archivos del disco actual (o especificado) (los indicadores <b>RPT</b> y <b>D</b> se encienden).

\* Solo para los discos MP3

TRK RPT	Reproduit répétitivement la plage ou le fichier actuel (ou spécifié) (l'indicateur <b>RPT</b> s'allume).
FLDR RPT*	Reproduit répétitivement tous les fichiers du dossier actuel (ou spécifié) (les indicateurs <b>RPT</b> et <b>F</b> s'allument).
DISC RPT	Reproduit répétitivement toutes les plages ou tous les fichiers du disque actuel (ou spécifié) (les indicateurs <b>RPT</b> et <b>D</b> s'allument).

\* Uniquement pour les disques MP3

**Intro Scan**

**Búsqueda de introducción**

**Balayage d'introductions**

You can play back the first 15 seconds of tracks.

Puede reproducir los 15 primeros segundos de las pistas.

Il est possible de reproduire les 15 premières secondes de chaque plage.

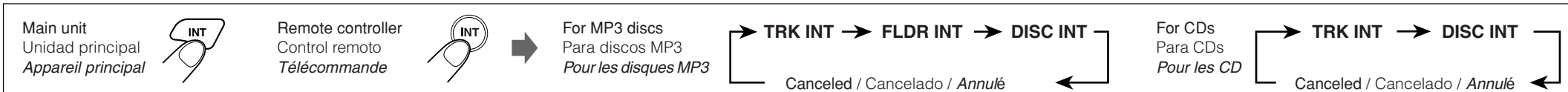

Each time you press the button, the mode changes as follows:

Cada vez que se presiona el botón INT, el modo cambia del siguiente modo:

Chaque fois que la touche INT est pressée, le mode change comme suit:

TRK INT	Plays the first 15 seconds of all tracks/files of the current disc ( <b>INT</b> indicator lights up).
FLDR INT*	Plays the first 15 seconds of the first file of each folder of the current disc ( <b>INT</b> and <b>F</b> indicators light up).
DISC INT	Plays the first 15 seconds of the first track/file of the inserted discs ( <b>INT</b> and <b>D</b> indicators light up).

\* Only for MP3 discs

TRK INT	Reproduce los 15 primeros segundos de todas las pistas/archivos del disco actual (el indicador <b>INT</b> se enciende).
FLDR INT*	Reproduce los 15 primeros segundos del primer archivo de cada carpeta del disco actual (los indicadores <b>INT</b> y <b>F</b> se encienden).
DISC INT	Reproduce los 15 primeros segundos de la primera pista/archivo de los discos insertados (los indicadores <b>INT</b> y <b>D</b> se encienden).

\* Solo para los discos MP3

TRK INT	Reproduit les 15 premières secondes de toutes les plages ou de tous les fichiers du disque actuel (l'indicateur <b>INT</b> s'allume).
FLDR INT*	Reproduit les 15 premières secondes du premier fichier de chaque dossier du disque actuel (les indicateurs <b>INT</b> et <b>F</b> s'allument).
DISC INT	Reproduit les 15 premières secondes de la première plage ou du premier fichier du disque inséré (les indicateurs <b>INT</b> et <b>D</b> s'allument).

\* Uniquement pour les disques MP3

**JVC MOBILE ENTERTAINMENT**

<http://www.jvcmobile.com>

Visit us on-line for  
**Technical Support & Customer Satisfaction Survey.**

**US RESIDENTS ONLY**

**Having TROUBLE with operation?**

**Please reset your unit**

Refer to page of How to Reset  
**Still having trouble??**

USA ONLY

**Call 1-800-252-5722**

<http://www.jvc.com>

**We can help you!**

## Random Play

You can playback tracks/files at random.

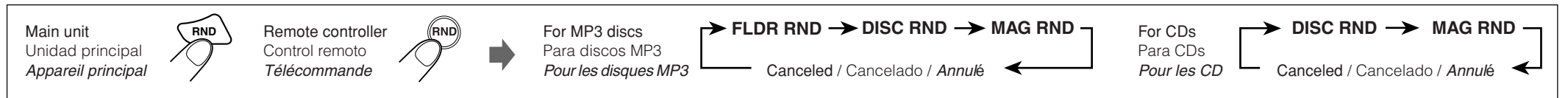

Each time you press the button, the mode changes as follows:

FLDR RND*	Plays all files of the current (or specified) folder at random, then files of the next folder and so on ( <b>RND</b> ) and  indicators light up).
DISC RND	Plays all tracks/files of the current (or specified) disc at random ( <b>RND</b> ) and  indicators light up).
MAG RND	Plays all tracks/files of the inserted discs at random ( <b>RND</b> ) indicator lights up).

\* Only for MP3 discs

## Reproducción aleatoria

Las pistas/archivos se pueden reproducir al azar.

Cada vez que se presiona el botón, el modo cambia del siguiente modo:

FLDR RND*	Reproduce al azar todos los archivos de la carpeta actual (o especificada) y luego los archivos de la carpeta siguiente y similares (los indicadores <b>RND</b> ) y  se encienden).
DISC RND	Reproduce al azar todas las pistas/archivos del disco actual (o especificado) (los indicadores <b>RND</b> ) y  se encienden).
MAG RND	Reproduce al azar todas las pistas/archivos de los discos insertados (el indicador <b>RND</b> ) se enciende).

\* Solo para los discos MP3

## Lecture aléatoire

Il est possible de reproduire les plages ou les fichiers dans un ordre aléatoire.

Chaque fois que la touche est pressée, le mode change comme suit:

FLDR RND*	Reproduit tous les fichiers du dossier actuel (ou spécifié) dans un ordre aléatoire, puis les fichiers du dossier suivant, etc. (les indicateurs <b>RND</b> ) et  s'allument).
DISC RND	Reproduit toutes les plages ou tous les fichiers du disque actuel (ou spécifié) dans un ordre aléatoire (les indicateurs <b>RND</b> ) et  s'allument).
MAG RND	Reproduit toutes les plages ou tous les fichiers des disques insérés dans un ordre aléatoire (l'indicateur <b>RND</b> ) s'allume).

\* Uniquement pour les disques MP3

## Disc information



Each time you press the button, information on the display changes as follows (indicators in parentheses light up):

When playing an MP3:

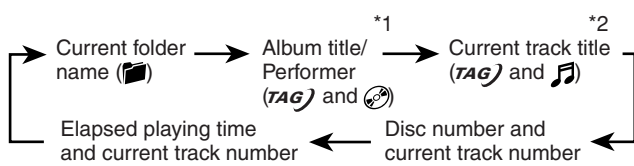

- \*1 When the current MP3 disc does not have album title/performer, "NO NAME" will be shown for a while, then elapsed playing time and the current track number will be shown (**TAG**) indicator does not light up).
- \*2 When the current MP3 track does not have a track title, its file name will be shown (**TAG**) indicator does not light up).

When playing a CD Text:

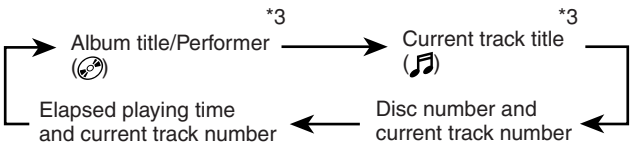

- \*3 When playing back a conventional CD, "NO NAME" will be shown for a while, then elapsed playing time and the current track number will be shown.
- The display shows up to 8 characters at one time and scrolls once if there are more than 8 characters. To scroll the display again, press the DISP button for more than 1 second.
  - The disc information setting will be retained until you change it; however, if no information is recorded for the selected setting, elapsed playing time and current track number will be shown.

Cada vez que pulsa el botón, la información visualizada en el display cambia de la siguiente manera (los indicadores entre paréntesis se encienden):

Cuando se reproduce un MP3:

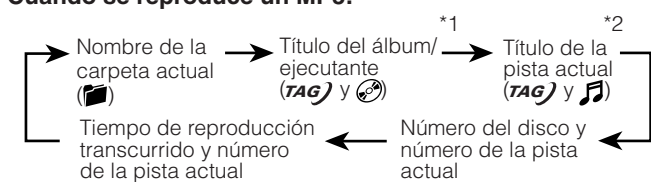

- \*1 Cuando el disco MP3 actual no dispone de título de álbum/ejecutante, se mostrará "NO NAME" durante unos momentos y luego aparecerá el tiempo de reproducción transcurrecido y el número de la pista actual (el indicador **TAG**) no se enciende).
- \*2 Cuando la pista MP3 actual no dispone de título de pista, se mostrará su nombre de archivo (el indicador **TAG**) no se enciende).

Cuando se reproduce un CD Text:

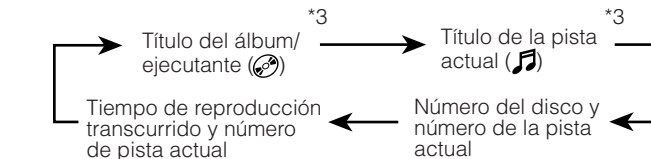

- \*3 Cuando se reproduce un CD convencional, se mostrarán el tiempo de reproducción transcurrecido y el número de la pista actual después que se visualice "NO NAME".
- En el display se muestran hasta 8 caracteres a la vez y se desplazará una vez en caso de que hayan más de 8 caracteres. Para repetir el desplazamiento, pulse el botón DISP durante más de 1 segundo.
  - El ajuste de la información sobre el disco será retenido hasta que lo cambie; sin embargo, si no hay ninguna información registrada para el ajuste actual, aparecerán el tiempo de reproducción transcurrecido y el número de pista actual.

Chaque fois que la touche est pressée, l'information sur l'affichage change comme suit (les indicateurs indiqués entre parenthèses s'allument).

Lors de la lecture d'un disque MP3:

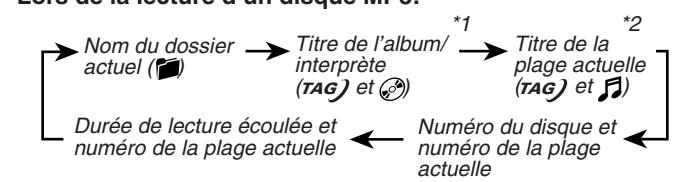

- \*1 Si le disque MP3 actuel ne possède pas de titre d'album/interprète, "NO NAME" apparaît un instant, puis la durée de lecture écoulée et le numéro de la plage actuelle apparaissent (l'indicateur **TAG**) ne s'allume pas).
- \*2 Si la plage MP3 actuelle ne possède pas de titre de plage, le nom du fichier est affiché (l'indicateur **TAG**) ne s'allume pas).

Lors de la lecture d'un CD Text:

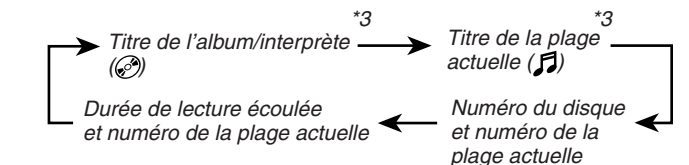

- \*3 Lors de la lecture d'un CD ordinaire, la durée de lecture écoulée et le numéro de la plage actuelle apparaissent après l'affichage de "NO NAME" pendant un instant.
- L'affichage montre 8 caractères maximum en même temps et défille une fois s'il y a plus de 8 caractères. Pour faire défiler à nouveau l'affichage, appuyer sur la touche DISP pendant plus d'une seconde.
  - Le réglage des informations du disque est conservé jusqu'à ce qu'il soit changé; cependant, si aucune information n'est enregistrée pour le réglage choisi, la durée de lecture écoulée et le numéro de la plage actuelle apparaissent.

## BBE button

### BBE<sup>II</sup>\* circuit

The BBE<sup>II</sup> system restores the brilliance and clarity of the original live sound in recordings, broadcasts, etc.

When a speaker reproduces sound, it introduces frequency-dependent phase shifting, causing high-frequency sounds to take longer to reach the ear than low frequency sounds. The BBE<sup>II</sup> circuit adjusts the phase relation between the low, mid, and high frequencies by adding a progressively longer delay time to the low and mid frequencies, so that all frequencies reach the listener's ears at the proper time.

In addition, the BBE<sup>II</sup> circuit boosts low and high frequencies, which loudspeakers tend to reproduce less efficiently, through dynamic, program-driven augmentation. When combined with the phase compensation feature, the resulting sound has a clearer, more finely detailed "live" presence.

\* Under license from BBE Sound, Inc.  
BBE<sup>II</sup> is a trademark of BBE Sound, Inc.

Press the BBE/LEVEL button to turn BBE<sup>II</sup> circuit ON/OFF.



## Botón BBE

### Circuito BBE<sup>II</sup>\*

El sistema BBE<sup>II</sup> restaura la claridad y brillantez del sonido en vivo original de las grabaciones, programas, etc.

Cuando un altavoz reproduce sonido, emplea conmutación de fase dependiente de frecuencia produciendo sonidos de alta frecuencia que tardan más en llegar al oído que los sonidos de baja frecuencia. El circuito BBE<sup>II</sup> ajusta la relación de fase entre las frecuencias bajas, medias y altas agregando un tiempo de retardo progresivamente más largo en las frecuencias bajas y medias, de tal manera que todas las frecuencias lleguen a los oídos del que escucha en el momento adecuado.

Además, el circuito BBE<sup>II</sup> refuerza las frecuencias bajas y altas, que los altavoces tienden a reproducir menos eficientemente, a través de la amplificación programada. Cuando se lo combina con la función de compensación de fase, el sonido resultante tiene una presencia más clara y más finamente detallada "en vivo".

\* Bajo licencia de BBE Sound, Inc.  
BBE<sup>II</sup> es una marca registrada de BBE Sound, Inc.

Presione el botón BBE/LEVEL para activar/desactivar ON/OFF el circuito BBE<sup>II</sup>.

## Touche BBE

### Circuit BBE<sup>II</sup>\*

Le système BBE<sup>II</sup> restitue la brillance et la clarté du son original en direct dans les enregistrements, les émissions, etc.

Quand un haut-parleur reproduit du son, il introduit un décalage de phase dépendant de la fréquence, faisant que les sons haute fréquence prennent plus de temps pour atteindre l'oreille que les sons de fréquence basse. Le circuit BBE<sup>II</sup> ajuste la relation de phase entre les fréquences basses, moyennes et hautes en ajoutant un retard progressivement plus long pour les fréquences basses et moyennes, pour que toutes les fréquences atteignent les oreilles de l'auditeur au bon moment.

De plus, le circuit BBE<sup>II</sup> relève les fréquences basses et hautes que les haut-parleurs ont tendance à reproduire avec moins d'efficacité, par une augmentation programmée dynamique. En combinaison avec la caractéristique de compensation de phase, le son résultant a une présence "vivante" plus finement détaillée et plus claire.

\* Sous licence de BBE Sound, Inc.  
BBE<sup>II</sup> est une marque déposée de BBE Sound, Inc.

Appuyer sur la touche BBE/LEVEL pour mettre le circuit BBE<sup>II</sup> en marche/arrêt.

## RADIO (OR TAPE) OPERATION

To listen to the radio (or tape) after playing a compact disc

- Press the button to turn off this unit.
- Tune in to the required station (or play a cassette tape) on the car receiver.

### Note:

Lower the volume level before stopping disc playback, otherwise noise may be generated.

## OPERACION DE LA RADIO (O DEL CASSETTE)

Para escuchar la radio (o cinta) después de reproducir un compact disc

- Presione el botón para apagar esta unidad.
- Sintonice la estación deseada (o reproduzca una cinta de cassette) en su receptor para automóvil.

### Nota:

Reduzca el nivel del volumen antes de parar la reproducción del disco, de lo contrario se generará ruido.

## FONCTIONNEMENT RADIO (OU BANDE)

Pour écouter la radio (ou une cassette) après la lecture d'un disque numérique

- Appuyez sur la touche pour mettre cet appareil hors tension.
- Syntoniser sur la station voulue (ou lire une cassette) sur l'autoradio.

### Remarque:

Baisser le niveau de volume avant d'arrêter la lecture du disque, sinon des parasites peuvent être générés.