

ClearOne™ Conference Phone

User's Guide

Table of Contents

Introductionii
Unpacking1
Product Registration1
Preparing for Setup2
Safety Instructions2
Returning a Product3

Connecting Your ClearOne4

To a Standard Telephone Line5
To a PC Sound Card6
Working with a PC Sound Card7
To a Modem & Computer8
To a Two-Line Telephone Service.....9
To a Digital Telephone System10
To an Audio Recording Device11

Using Your ClearOne.....11

Using Express Conference™12
Placing a Standard Call.....12
Receiving a Call13
Muting13
Redialing.....13
Using the Flash Feature13
Adjusting Speaker Volume.....14
Adjusting Ringer Volume14

Troubleshooting15

Warranty17

Regulatory Information.....18

Gentner ClearOne™ Conference Phone User's Guide
Gentner Part No. 800-156-100
November 2000 (Rev. 1.0)

©2000 Gentner Communications Corporation. All rights reserved. No part of this manual may be reproduced in any form or by any means without written permission from Gentner Communications Corporation. Printed in the United States of America. Gentner Communications Corporation reserves specification privileges. Information in this manual is subject to change without notice.

Introduction

Thank you for choosing Gentner's ClearOne™ Conference Phone—the only conference phone available with Express Conference™ (available in U.S. and Canada only).

The exclusive Express Conference button from Gentner makes conferencing effortless and convenient. Simply take the ClearOne out of the box, connect it, and register. After registering, all you need to do to become connected to Gentner's premier conferencing service is get an outside line and simply push the Express Conference (Shift) button for 3 seconds. You'll be instantly linked to Gentner's friendly conference call operators who do the rest. Conference calling has never been so easy!

Your new ClearOne also incorporates VTM™—the technology that allows for 360 degree dynamic audio pickup. The illuminating LEDs track the direction of your voice, letting you know you're being heard at the distant location.

This user's guide outlines the installation and use of your ClearOne. If, after reading it, you should have questions on installation, set up, or operation, please contact Gentner technical support at one of the numbers listed below. Enjoy your ClearOne Conference Phone!

Technical Support

Telephone: 1.800.283.5936 (USA) or 1.801.974.3760
Fax: 1.801.974.3638
E-mail: tech2@gentner.com
Web site: www.gentner.com

Sales and Customer Service

Telephone: 1.800.945.7730 (USA) or 1.801.975.7200
Fax: 1.800.933.5107 (USA) or 1.801.977.0087

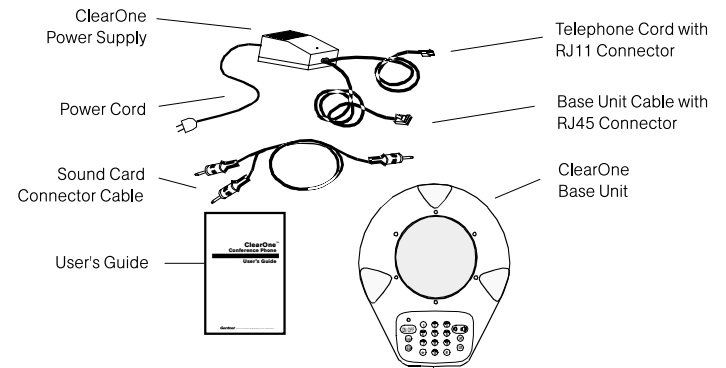

Figure 1

Unpacking

As you unpack your ClearOne, verify that you have received the following parts.

- ClearOne base unit
- ClearOne power supply with attached cables:
 - 3-foot power cord
 - 6-foot telephone cord with an RJ11 (4 pin) connector
 - 25-foot base unit cable with an RJ45 (8 pin) connector
- 3-foot computer sound card connector cable. One end has a single mini stereo plug and the other end has two mini stereo plugs
- ClearOne User's Guide with warranty and product registration card

Product Registration

Please register your ClearOne. When your product is properly registered, we are better able to serve you should you require technical assistance or desire to receive upgrade or new product information. Please locate the serial number on the bottom of the base unit and do one of the following to register your ClearOne:

- Fill out and send in the product registration card in this User's Guide (postage paid in US only)
- Visit us on the Web and fill out the product registration form at www.gentner.com/register
- Call **1.800.933.4804** or **1.801.303.3575** to register and inquire about special Express Conference promotions

After registering, please remove the sticker from the speaker on your ClearOne.

Note: Gentner Communications is not responsible for product damage incurred during shipment. You must make claims directly with the carrier. Inspect your shipment carefully for obvious signs of damage. If the shipment appears damaged, retain the original boxes and packing material for inspection by the carrier. Contact your carrier immediately.

Preparing for Setup

To ensure the best performance from your ClearOne, follow these setup tips:

- Use ClearOne in conference rooms up to 20 feet by 20 feet
- Put your ClearOne base unit on a desk or table in the middle of your conference area
- Position the base unit at least 8 inches from the edge of the desk or table and at least 18 inches from any wall

If you have digital (PBX) telephone service, you need a digital-to-analog telephone line converter. For more information, contact Gentner technical support.

Safety Instructions

This section lists important safety instructions that you should read and understand before setting up and using your ClearOne Conference Phone.

Caring for your ClearOne

- Follow all warnings and instructions marked on your ClearOne.
- Unplug your ClearOne from the wall outlet before cleaning.
- Do not use liquid or aerosol cleaners. Use a damp cloth moistened with water to clean the outside of your ClearOne base unit and power supply.

Choosing a location

- Do not use your ClearOne near water. For example, do not use it near a bathtub, washbowl, kitchen sink, laundry tub, in a wet basement, or near a swimming pool.

- Do not place your ClearOne on an unstable cart, stand, or table. Your ClearOne could fall, causing it to be seriously damaged.

Electrical considerations

- Do not allow anything to rest on the cords and cables connected to your ClearOne.
- Do not put your ClearOne where the cords can be walked on.
- Do not overload wall outlets and extension cords, as this can result in the risk of fire or electric shock.
- Never push objects of any kind into the openings on your ClearOne base unit or power supply. Objects may touch dangerous voltage points or short out parts that could result in a risk of fire or electric shock.
- Never spill liquid of any kind on your ClearOne.
- To reduce the risk of electric shock, do not disassemble your ClearOne base unit or power supply. Send it to Gentner when repair work or service is required. Opening or removing covers may expose you to dangerous voltage or other risks. Incorrect reassembly can cause electric shock when you next use your ClearOne.
- Avoid using your ClearOne during an electrical storm. There can be a remote risk of electric shock from lightning.
- Do not use your ClearOne to report a gas leak. The phone's buttons route electrical signals when pressed. These signals can ignite gas fumes.

When to repair your ClearOne

Unplug your ClearOne from the wall outlet and send it to Gentner if any of the following conditions occur:

- When the power supply cord is damaged or frayed.
- If liquid has been spilled into your ClearOne base unit or power supply.
- If your ClearOne does not operate normally when you follow the operating instructions.
- If your ClearOne has been dropped or damaged.
- If your ClearOne exhibits a distinct change in performance.

Power supply service

- Use only the power supply that comes with your ClearOne. If you have any questions call Gentner at 1.800.283.5936 or 1.801.974.3760.



Do not attempt to service the power supply yourself. It must be serviced by Gentner.

Returning a Product

Your ClearOne product is warranted against defects in quality and workmanship for one year after the date of the original invoice. For a period of one year, Gentner will repair or replace your product at its discretion. Please see the warranty information at the back of this User's Guide for more information.

Note: You must call Gentner for a Return Authorization (RA) number before you ship your product.

To return a product:

1. Call Gentner Technical Support at 1.800.283.5936 or 1.801.974.3760. Describe the problem you are having to

the representative. If your problem cannot be solved over the phone, Gentner will issue an RA number.

2. Pack your product with all its parts in the original box or in proper packaging so that the product incurs no further damage in transit.
3. Include your return shipping address inside the box with your product. We cannot ship to a PO box.
4. Write the RA number prominently on the outside of the box.
5. Ship packages prepaid and insured to:
Gentner Communications
Attention: Repair RA# xxxxx
1825 Research Way
Salt Lake City, Utah 84119

Gentner Communications is not responsible for shipping charges.

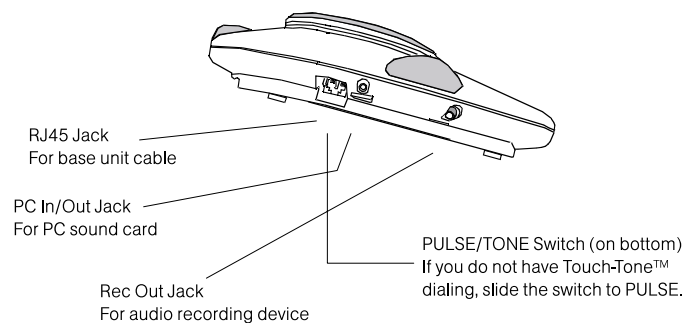

Figure 2

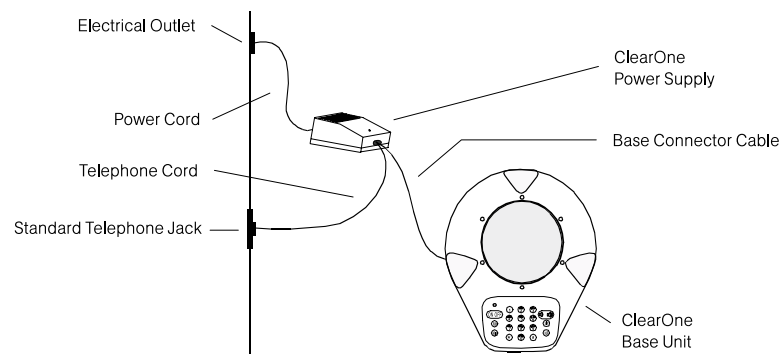

Figure 3

Connecting Your ClearOne

Installing your ClearOne is as easy as installing an ordinary telephone. You can connect your ClearOne to the following:

- A standard telephone line
- A PC with a sound card, or other four-wire system
- A modem and computer
- Two-line telephone service
- A digital telephone system
- An audio recording device

Connecting to a Standard Telephone Line

Before connecting your ClearOne, verify that you have standard analog phone service. If you have digital (PBX) telephone service, you need a digital-to-analog telephone line converter. For more information, contact Gentner technical support.

To connect your ClearOne to a standard telephone line:

1. Set the ClearOne base unit on a table or desk in the middle of your conference area.
2. ClearOne is preset for Touch-Tone dialing. If your local telephone service does not support Touch-Tone dialing, slide the PULSE/TONE switch (found on the bottom of the base unit) to the PULSE position.
3. Plug the RJ11 (4 pin) telephone cord from the power supply into a standard telephone wall jack.
4. Plug the base connector cable from the power supply into the RJ45 (8 pin) jack on the ClearOne base unit.

5. Plug the power cord into a standard 120-volt electrical outlet. If the outlet is controlled by a wall switch, turn it on. The ClearOne plays a sequence of self-test tones.

6. Press the ON/OFF button to check for a dial tone. If a dial tone is present the unit is ready for operation. If you don't hear a dial tone, see "Troubleshooting" in this manual.

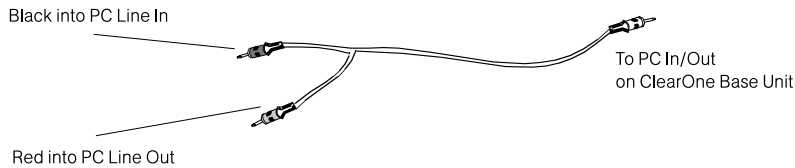

Figure 4

Connecting to a PC Sound Card

You can connect your ClearOne to a PC sound card or any four-wire system that supports full duplex operation. This lets you use your ClearOne with your computer, videoconferencing equipment, or dedicated voice network.

A computer sound card connector cable is included with your ClearOne shipment. At one end of the cable there is a single mini stereo plug, and at the other end there are two mini stereo plugs.

To connect your ClearOne to a computer sound card:

1. Plug the single black plug of the computer sound card connector cable into the PC In/Out jack on your ClearOne base unit. See Figure 2.
2. Connect the other end of the computer sound card connector cable with two plugs by doing the following:

- Connect the red plug into the audio LINE OUT jack of your computer. See Figure 5.

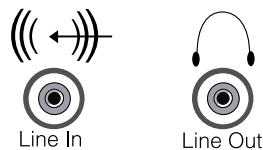

Figure 5

Note: The symbols on your sound card may differ from those shown in figure 5. Consult the manufacturer's user manual as needed.

- Connect the black plug into the audio LINE IN jack of your computer. See Figure 5.
3. Plug the base connector cable from the power supply into the RJ45 (8 pin) jack on the ClearOne base unit.
 4. Plug the power cord into a standard 120-volt electrical outlet. If the outlet is controlled by a wall switch, turn it on. The ClearOne plays a sequence of self-test tones.
 5. In order to activate the PC sound card, the ClearOne must be turned on by pressing the Shift button while at the same time pressing the On button.



Figure 6

Working with a PC Sound Card Connection

After you set up the connection, change the sound control settings on your PC.

To mute external signals with Microsoft Volume Control—Playback:

1. On the Start menu, follow one of the paths below, depending on your operating system:

(Windows 98)
Programs\Accessories\Entertainment\
Volume Control

(Windows 95)
Programs\Accessories\Multimedia\
Volume Control

2. Select "MUTE" for Line-In Balance.

To select external signals with Microsoft Volume Control—Recording:

1. From Volume Control Menu, select Options.
2. Choose Properties from the Options.
3. Select "Recording" at "adjust volume for" option.

4. Select "Line-In" at "Show the following volume controls:" option.

5. Press OK.

6. Make sure the "Line-In Balance" has been selected.

To use Microsoft NetMeeting:

1. Open Microsoft NetMeeting.
2. Choose Options from the Tools Menu.
3. Select "Audio" from Options.
4. De-Select or Un-Check "Enable Auto-Gain Control."

To use the PC sound card connection:

1. Start with your ClearOne off.
2. Hold down the SHIFT key and press the ON/OFF button.

Your ClearOne uses the PC connection until you press ON/OFF again.

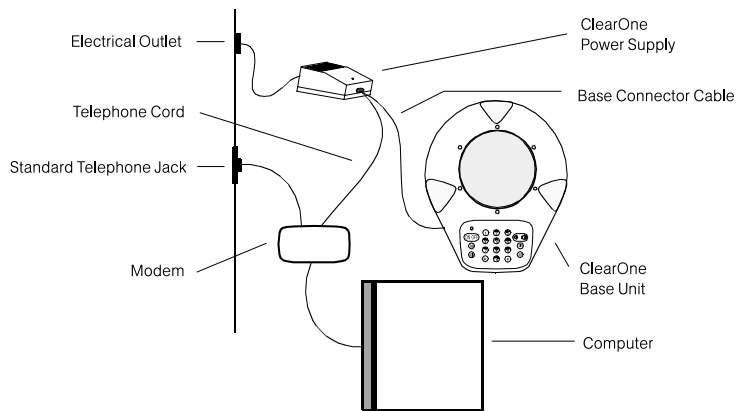

Figure 7

Connecting to a Modem and Computer

You can connect your modem and computer to the same single telephone line that you are using for your ClearOne.

Consult your computer hardware manual or modem installation guide if you need help locating the connectors and cables in the following procedure.

To connect a modem and computer to the same telephone line as your ClearOne:

1. Plug your modem's telephone line jack into the standard telephone wall jack.
2. Connect the modem to your computer.
3. Plug the telephone cord from the ClearOne power supply into the modem's telephone set jack.
4. Plug the base connector cable from the power supply into the RJ45 jack on the ClearOne base unit.

5. Plug the power cord into a standard 120-volt electrical outlet. If the outlet is controlled by a wall switch, turn it on. ClearOne plays a sequence of self-test tones.

6. Press the ON/OFF button to check for a dial tone. If a dial tone is present the unit is ready for operation. If you don't hear a dial tone, see "Troubleshooting" in this manual.

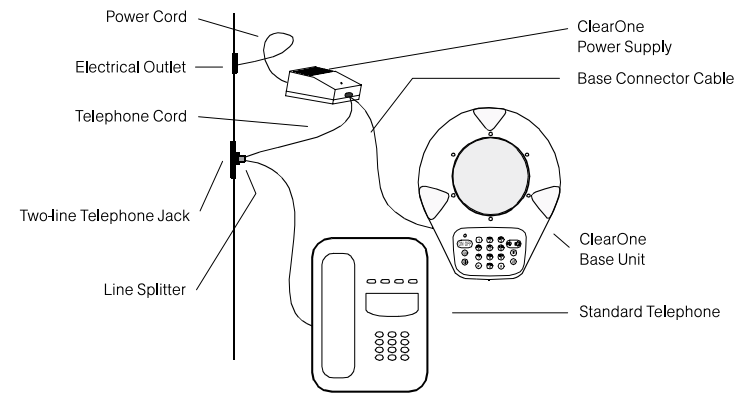

Figure 8

Connecting to Two-Line Telephone Service

Your ClearOne can operate on one line of a two-line telephone service. You need a telephone line splitter, which separates the two telephone lines into two jacks. Line splitters are available from a telephone supply store.

To connect your ClearOne to a two-line telephone service:

1. Plug a line splitter into your two-line telephone jack.
2. Plug a standard single-line telephone into one side of the split jack.
3. Plug the telephone cord from the ClearOne power supply into the other side of the split jack.
4. Plug the base connector cable from the power supply into the RJ45 jack on the ClearOne base unit.
5. Plug the power cord into a standard 120-volt electrical outlet. If the outlet is controlled by a wall switch, turn it on. ClearOne plays a sequence of self-test tones.

6. Press the ON/OFF button to check for a dial tone. If a dial tone is present the unit is ready for operation. If you don't hear a dial tone, see "Troubleshooting" in this manual.

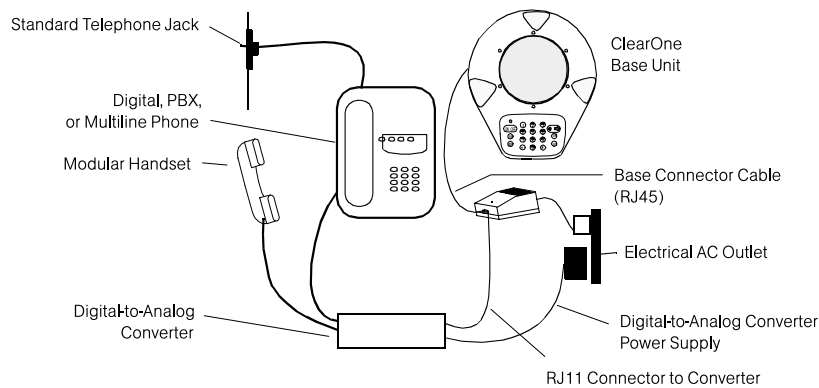

Figure 9

Connecting to a Digital Telephone System

Before connecting your ClearOne, verify that you have digital telephone service. If you have digital (PBX) telephone service, you need a digital-to-analog telephone line converter. For more information, contact Gentner technical support.

To connect your ClearOne to a digital telephone system:

1. Refer to Figure 9 to connect your ClearOne to a digital telephone system.
2. Set the ClearOne base unit on a table or desk in the middle of your conference area.
3. Connect the digital-to-analog converter by following the converter's installation guide. Use the proper impedance setting.*
4. Plug the RJ11 telephone cord from the ClearOne power supply into the converter's telephone jack.
5. Plug the RJ45 base unit cable in to the ClearOne base unit.

6. Plug the converter's power cord into a standard 120-volt electrical outlet. If the outlet is controlled by a wall switch, turn it on. The ClearOne plays a sequence of self-test tones.

7. Lift the telephone handset. Turn on the ClearOne and listen for a dial tone. If a dial tone is present the unit is ready for operation.** Turn off the ClearOne and hang up the handset.

8. To make a call, lift the telephone handset and dial on the telephone BEFORE turning on your ClearOne. After dialing, turn on the ClearOne by pressing the ON/OFF button. Leave the telephone handset off the hook during the call.

9. To disconnect the call, replace the telephone handset.

* The digital-to-analog converter has a four-position switch for impedance matching. Your setting depends on the kind of telephone to which you are connecting. Refer to the converter's installation guide to determine the setting.

** If you do not hear a dial tone, consult your digital-to-analog converter's installation guide.

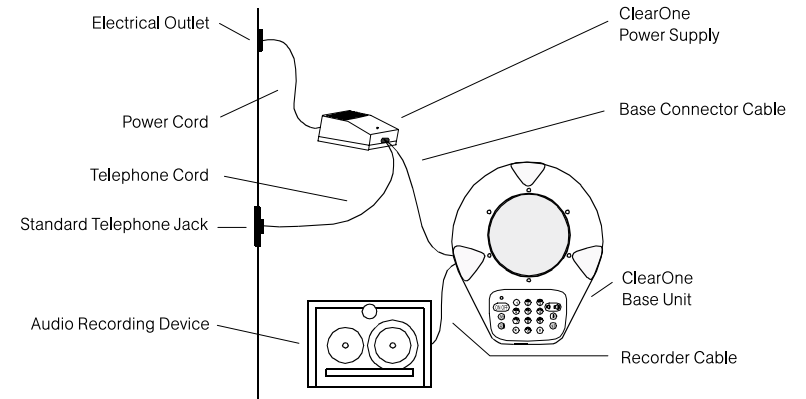

Figure 10

Connecting to an Audio Recording Device

Your ClearOne has an RCA jack so that you can record your conference calls directly with a tape recorder or other audio recording device. Use the appropriate cable for your recording device.

To connect your ClearOne to an audio recording device:

1. Plug one end of the recorder cable into the RCA jack on your ClearOne base unit.
2. Plug the other end of the cable into the recorder's Line In jack.

Using Your ClearOne

Once you set up and register your ClearOne Conference Phone, you're on your way to effortless and convenient conference calling.

Why is making a conference call different with your ClearOne? Because ClearOne is the only conference phone available with Express Conference™. With the simple push of one button, you can be instantly linked to Gentner's premium conference calling service. Our conference call operators take it from there. All you do is simply push the button.*

*Express Conference is available only in the US and Canada.

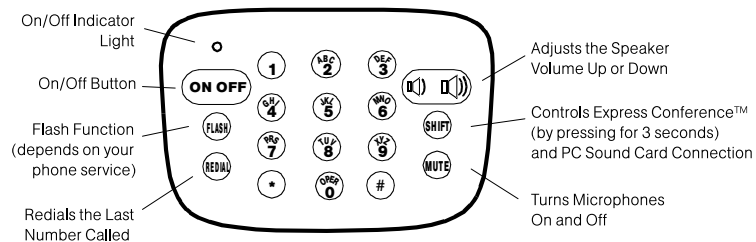

Figure 11

Using Express Conference™*

To place a call using Express Conference:

1. Press the ON/OFF button. The on/off indicator light (above the ON/OFF button) comes on. If you don't see a light or hear a dial tone, check to see that the power supply is plugged in, its indicator light is on, and all connections are firm. See "Troubleshooting."

2. Get an outside line.

Note: Some phone systems require dialing 9 to get an outside line. If you don't need to dial 9 for an outside line, pressing the ON/OFF button will automatically connect you to an outside line.

3. Press and hold the SHIFT button for 3 seconds. You will be connected with an Express Conference operator who dials out to your participants and connects everyone to your conference call. During your call, the microphone status lights on the ClearOne base unit turn on. Each status light responds to the sound picked up by the corresponding microphone.

4. When you are finished with your call, press the ON/OFF button to hang up. The on/off indicator and microphone status lights go off.

Placing a Standard Call

To place a standard call:

1. Turn on your ClearOne by pressing the ON/OFF button. The on/off indicator light comes on and you hear a dial tone. If you don't see a light or hear a dial tone, check to see that the power supply is plugged in, its indicator light is on, and all connections are firm. See "Troubleshooting."

2. Enter the phone number of the other party. When you are connected, the microphone status lights on the ClearOne base unit become active. Each status light responds to the sound picked up by the corresponding microphone.

3. When you are finished with your call, press the ON/OFF button to hang up. The on/off indicator and microphone status lights go off.

*Express Conference is available only in the U.S. and Canada.

Receiving a Call

To receive a standard call:

1. When you hear your ClearOne ringing and see the base unit power light flash, answer by pressing the ON/OFF button. You are then connected to the caller. The base unit power light (above the ON/OFF button) comes on. The microphone status lights become active. Each status light responds to the sound picked up by the corresponding microphone.

2. When you are finished with your call, press the ON/OFF button to hang up. The on/off indicator and microphone status lights go off.

Muting

The MUTE button controls whether or not the other party can hear you. The MUTE button turns the microphones off and on.

To mute your conversation:

1. During a call, press the MUTE button. Your ClearOne turns off the microphones. The microphone status lights on the ClearOne base unit flash about once a second.

2. To turn the microphones back on, press the MUTE button again. Your ClearOne turns the microphones on. The microphone status lights stop flashing.

Redialing

To redial the last number you called:

1. Press the ON/OFF button to get a dial tone.

2. Press the REDIAL button. Your ClearOne redials the last phone number you called.



Using the Flash Feature

If your telephone service includes call transfer, call waiting, or conference calling, you can use the FLASH button. Refer to your local telephone service for details.

Adjusting Speaker Volume

When your ClearOne is on, you can make the speaker volume louder or softer using the keypad. It works the same way that a television remote works to change the volume of a television.

To adjust the speaker volume:



1. If your ClearOne is off, , turn it on by pressing the ON/OFF button.
2. Use one of the following methods to change the volume:
 - To change the speaker volume one step at a time, , press and release the right or left side of the volume button. The speaker volume gets louder or softer by one step. The status lights change to indicate the new volume.
 - To run the speaker volume up or down, press and hold the right or left side of the volume button. The speaker volume gets continuously louder or softer. The status lights change to indicate the new volume. The status lights run clockwise for louder and counterclockwise for softer.

If you set the speaker volume to the highest or lowest setting, the lights stop moving and the volume does not change.

Adjusting Ringer Volume

You change the ringer volume the same way you change the speaker volume, **except you do it with your ClearOne turned off.**

To adjust ringer volume:

1. If your ClearOne is on, turn it off by pressing the .
2. Use one of the following methods to change the volume:
 - To change the ringer volume one step at a time, , press and release the right or left side of the volume button. The ringer volume gets louder or softer by one step. You hear the new ring from the speakers. The status lights change to indicate the new volume.
 - To run the ringer volume up or down, press and hold the right or left side of the volume button. The ringer volume gets continuously louder or softer. The status lights run clockwise for louder and counterclockwise for softer.

If you set the ringer volume to the highest or lowest setting, the lights stop moving and the volume does not change.

Troubleshooting

If you are having trouble with your ClearOne, it may not have been set up properly or other equipment might be malfunctioning. To begin, check for the following or consult the chart on the next page:

- The ClearOne power supply is plugged into a 120-volt electrical outlet and its power light is on.
- The base connector cable from the power supply to the ClearOne base unit is securely connected.
- The telephone cord from the power supply is securely connected to the telephone wall jack.
- The equipment the other party is using is comparable in quality to your ClearOne Conference Phone and is working properly.

If You Hear	It Could be That	Try This
No dial tone	Your ClearOne is not set up properly.	See "Preparing for Setup." Consult your telecommunications department for help.
	You are not using an analog phone line.	Check that you are using an analog phone line and that your connections are correct. See "Connecting Your ClearOne." Consult your telecommunications department for help.
Static, background noise, or excessive noise	You have a bad telephone connection.	Place the call again to see if another line provides a better connection.
	You have a bad telephone line.	Plug a working phone into a jack. If the line is still noisy, call your telephone company.
	The other party's room is too noisy.	Ask the other party to turn off noisy equipment.
Muffled or echoing reception	The other party is in a very large room.	Ask the other party to move closer to their microphones, or move to a smaller room, if possible.
	Audio in/out connections might be swapped on the sound card.	See Figure 4.
	The other party is using lower-quality equipment.	Unless the other party upgrades their equipment, there is not much you can do.
Calls can come in, but you can't dial out	The Pulse/Tone switch on the ClearOne base unit is set incorrectly for your telephone service.	See Figure 2 for the location of the Pulse/Tone switch.
	Your calls are going through a PBX.	Dial 9 (or the appropriate access code) for an outside line.

Warranty

Gentner Communications Corp. warrants the original purchaser that this product will be free from defects in materials and workmanship for a period of one (1) year from the date of purchase. During the limited warranty period, and upon proof of purchase, the product will be repaired or replaced (with the same or a similar model, which may be a refurbished model) at Gentner's option, without charge for either parts or labor. Gentner is not responsible for costs incurred in delivering or shipping your ClearOne conference phone to or from the service site. All replaced equipment becomes the property of Gentner.

This limited warranty will not apply if the product is modified, tampered with, misused, or subjected to abnormal working conditions (including, but not limited to, lightning and water damage).

THIS LIMITED WARRANTY DOES NOT GUARANTEE YOU UNINTERRUPTED SERVICE. REPAIR OR REPLACEMENT AS PROVIDED UNDER THIS LIMITED WARRANTY IS THE EXCLUSIVE REMEDY OF THE PURCHASER. THIS LIMITED WARRANTY IS IN LIEU OF ALL OTHER WARRANTIES, EXPRESS OR IMPLIED, INCLUDING BUT NOT LIMITED TO ANY IMPLIED WARRANTY OF MERCHANTABILITY OR FITNESS FOR A PARTICULAR USE OR PURPOSE. GENTNER WILL IN NO EVENT BE LIABLE FOR ANY SPECIAL, INDIRECT, INCIDENTAL, PUNITIVE, OR CONSEQUENTIAL DAMAGES OF ANY KIND OR CHARACTER, INCLUDING, WITHOUT LIMITATION, LOSS OF REVENUE OR PROFITS, FAILURE

TO REALIZE SAVINGS OR OTHER BENEFITS, LOSS OF DATA OR USE, DAMAGE TO EQUIPMENT, AND CLAIMS AGAINST THE PURCHASER BY A THIRD PERSON, EVEN IF GENTNER HAS BEEN ADVISED OF THE POSSIBILITY OF SUCH DAMAGES.

This limited warranty gives you specific legal rights. You may have others. The law of certain states and nations do not allow limitations on duration of an implied warranty, or the exclusion or limitation of incidental or consequential damages, so the above limitations, disclaimers, or exclusions may not apply to you. This warranty is governed by the laws of the State of Utah, excluding its conflict of laws provisions.

To obtain service under this limited warranty, contact Gentner Technical Support at 1.800.283.5936 (USA) or 1.801.974.3760. You will be given a Return Authorization (RA) number to help Gentner keep track of your limited warranty request. Once you have received your RA number, send the package, postage prepaid and insured, to Gentner. Include proof of the date of purchase.

IMPORTANT: If you send your ClearOne conference phone, pack it securely and be sure your RA number is visible on the outside of the package.

Other restrictions

You will not (and will not allow any third party to)

- Decompile, disassemble, or otherwise reverse engineer or attempt to reconstruct or discover any source code or underlying ideas or algorithms of the software by any means whatsoever or,
- Remove any product identification, copyright, or other notices.

Regulatory Information

FCC Rules Compliance

The Gentner ClearOne Conference Phone has been tested and found to comply with the limits for a Class B digital device as specified in Part 15 and Part 68 of the FCC rules. These limits are designed to provide reasonable protection against harmful interference in a residential installation.

Operation is subject to the following two conditions:

1. This device may not cause harmful interference.
2. This device must accept any interference received, including interference that may cause undesired operation.

Changes or modifications not expressly approved by Gentner Communications Corporation could void your authority to operate your ClearOne Conference Phone.

ClearOne Conference Phone FCC Label

On the bottom of the ClearOne base unit there is a label that lists, among other things, the FCC Registration Number and Ringer Equivalence Number (REN) for this equipment.

FCC Registration Number

5MJ-TAI-32805-DP-N

Industry Canada Compliance

The Industry of Canada label identifies certified equipment. This certification means that the equipment meets certain telecommunications network protective operational and safety requirements. The Department does not guarantee the equipment will operate to the user's satisfaction.

The equipment must be installed using an acceptable method of connection. In some cases, the company's inside wiring associated with a single line individual service may be extended by means of a certified connector assembly (telephone extension cord). The customer should be aware that compliance with the above conditions may not prevent degradation of service in some situations.

Repairs to certified equipment should be made by an authorized Canadian maintenance facility designated by Gentner Communications. Any repairs or alterations made by the user to this equipment, or equipment malfunctions, may give the telecommunications company cause to request the user to disconnect the equipment.

Users should ensure for their own protection that the electrical ground connections of the power utility, telephone lines and internal metallic water pipe system, if present, are connected together. This precaution may be particularly important in rural areas.

Ringer Equivalence Number (REN): 1.1B

The REN determines the number of devices you can connect to your telephone line and still have all those devices ring when your telephone number is called. In most, but not all, areas the sum of the RENs of all devices connected to one line should not exceed five (5.0) REN. Contact your local telephone company to determine the maximum REN for your calling area.

USO Jack: RJ11C

UL/CUL Listing

Your ClearOne is UL- and CUL-listed for the uses described in this manual.

Telephone Company Requirements

You do not need to notify the tele-

phone company before you install and use your ClearOne. However, you must, upon request, provide the telephone company with:

- The telephone number(s) to which your ClearOne is connected.
- The FCC Registration Number and Ringer Equivalence Number (REN) for your ClearOne, located on the FCC Label and listed above.

You must connect your ClearOne to a standard analog line and not a digital (PBX) or coin telephone line. Connection to a digital line requires a digital adapter. Connection to party lines is subject to state tariffs.

Except for ringers that the telephone company provides, you must make all connections to the telephone network through standard plugs and telephone company provided jacks, or equivalents, so that you can easily disconnect your ClearOne. Arrange standard jacks so that if your ClearOne is unplugged at the jack, other equipment at your site that remains connected to the telephone network is not affected.

If your ClearOne is not operating properly, it may affect the telephone lines. Disconnect your ClearOne until you can trace and correct the source of the difficulty. If your telephone equipment causes harm to the telephone network, the telephone company may discontinue your service temporarily. They will notify you in advance or as soon as possible. They will inform you of your right to file a complaint with the FCC.

Your telephone company may make changes in its facilities, equipment, operations, or procedures that could affect the proper functioning of your ClearOne. If they do, they will notify you in advance to give you an opportunity to maintain uninterrupted telephone service. Your ClearOne is hearing-aid compatible.

Radio and Television Interference

The ClearOne generates, uses, and can radiate radio frequency energy. If your ClearOne is not installed and used in strict accordance with the manufacturer's instructions, it may cause harmful interference to radio communications. However, there is no guarantee that interference will not occur in a particular installation.

If your ClearOne does cause harmful interference with radio or television reception, which can be determined by turning the ClearOne off and on, try to correct the interference by:

- Reorienting or relocating the radio or television receiving antenna.
- Increasing the separation between your ClearOne and the receiver.
- Connecting your ClearOne to an outlet or electrical circuit different from the one to which the receiver is connected.
- Consulting your Gentner dealer or an experienced radio/television technician for help.

You may want to obtain a copy of "How to Identify and Resolve Radio-TV Interference Problems," Stock #004-000-0345-4. This booklet was prepared by the FCC and is available from the U.S. Government Printing Office, Washington DC 20402.

Customer Service

If you have trouble with your ClearOne, please contact Gentner technical support for information on obtaining service or repairs. The telephone company may ask that you disconnect your ClearOne until the problem is corrected.

ClearOne™

Téléphone conférence

Guide de l'utilisateur

Table des matières

Introduction	ii
Déballage	1
Enregistrement du produit.....	1
Préparation pour l'installation.....	2
Instructions de sécurité	2
Retour d'un produit.....	3

Branchement de votre

ClearOne	4
À une ligne téléphonique standard	5
À une carte son de PC	6
Fonctionnement avec une carte son PC	7
À un modem et un ordinateur	8
À un service téléphonique à deux lignes.....	9
À un système téléphonique numérique	10
À un appareil d'enregistrement	11

Utilisation de votre ClearOne

Utilisation d'Express Conference™ ..	12
Pour faire un appel normal	12
Réception d'un appel	13
Touche discrétion.....	13
Recomposition	13
Utilisation de la fonction crochet commutateur	13
Réglage du volume du haut-parleur ..	14
Réglage du volume de la sonnerie ..	14

Dépannage

Garantie

Informations réglementaires

Guide de l'utilisateur du téléphone

conférence ClearOne™ Gentner

Gentner pièce n° 800-156-100

Novembre 2000 (Rév. 1.0)

©2000 Gentner Communications Corporation. Tous droits réservés. Aucune partie du présent manuel ne peut être reproduite sous quelque forme ou par quelque moyen que ce soit sans l'autorisation écrite de Gentner Communications Corporation. Imprimé aux États-Unis d'Amérique. Gentner Communications Corporation se réserve le droit de modifier les spécifications. Les informations contenues dans le présent manuel peuvent être modifiées sans préavis.

Introduction

Merci d'avoir choisi le téléphone conférence ClearOne™ de Gentner – le seul téléphone conférence disponible avec Express Conference™ (n'est disponible qu'aux É.-U. et au Canada).

Le bouton exclusif Express Conference de Gentner rend les appels conférence simples et pratiques. Sortez le ClearOne de sa boîte, branchez-le et enregistrez-le. Après l'enregistrement, tout ce que vous devez faire pour vous connecter au service de téléconférence de Gentner est d'obtenir une ligne extérieure et d'appuyer sur le bouton Express Conference (Shift) pendant 3 secondes. Vous serez connecté instantanément aux aimables opérateurs d'appels conférence de Gentner qui feront le reste. Les appels conférence n'ont jamais été aussi faciles à établir!

Votre nouveau ClearOne est également doté du système VTM™ – la technologie qui permet la prise de son dynamique sur 360 degrés. En s'allumant, les DEL suivent la direction de votre voix et vous indiquent si on vous entend à l'emplacement distant.

Le présent guide de l'utilisateur décrit l'installation et l'utilisation de votre téléphone ClearOne. Si, après l'avoir lu, vous avez des questions sur l'installation, la configuration ou l'utilisation, n'hésitez pas à contacter le support technique Gentner à l'un des numéros indiqués ci-dessous. Profitez de votre téléphone conférence ClearOne!

Support technique

Téléphone : 1 800 283-5936 (É.-U.) ou
1 801 974-3760

Télécopieur : 1 801 974-3638

Adresse

électronique : tech2@gentner.com

Site Web : www.gentner.com

Ventes et service à la clientèle

Téléphone : 1 800 945-7730 (É.-U.) ou
1 801 975-7200

Télécopieur : 1 800 933-5107 (É.-U.) ou
1 801 977-0087

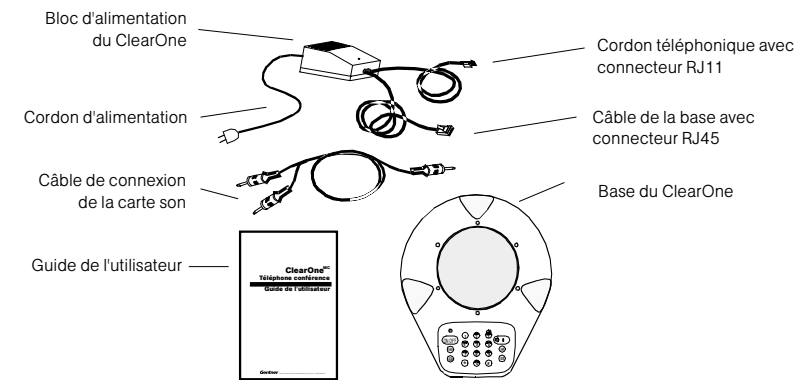

Figure 1

Déballage

En déballant votre ClearOne, vérifiez que vous avez reçu les pièces suivantes :

- Base du ClearOne
- Bloc d'alimentation du ClearOne avec câbles joints :
 - cordon d'alimentation de 3 pieds
 - cordon téléphonique de 6 pieds avec connecteur RJ11 (4 broches)
 - câble de la base de 25 pieds avec un connecteur RJ45 (8 broches)
- Câble de connecteur de carte son informatique de 3 pieds. Une extrémité est dotée d'une seule minifiche stéréo et l'autre de deux minifiches stéréo.

- Guide de l'utilisateur ClearOne avec carte de garantie et d'enregistrement du produit.

Nota: Gentner Communications n'est pas responsable des dommages survenus pendant l'expédition. Vous devez adresser vos réclamations directement au transporteur. Vérifiez si votre colis a des signes évidents de dommages. Si le colis semble endommagé, conserver les boîtes et les matériaux d'emballage pour une inspection du transporteur. Contactez immédiatement votre transporteur.

Enregistrement du produit

Veillez enregistrer votre ClearOne. Quand votre produit est correctement enregistré, il nous est plus facile de vous servir si vous avez besoin d'assistance technique ou si vous souhaitez recevoir une mise à jour ou des informations sur les nouveaux produits. Localisez le numéro de série sur le fond de la base et choisissez une des options suivantes pour enregistrer votre téléphone ClearOne:

- Remplissez et envoyez la carte d'enregistrement de produit dans le présent guide de l'utilisateur (port payé aux É.-U. seulement).
- Visitez notre site Web et remplissez le formulaire d'enregistrement de produit à l'adresse www.gentner.com/register
- Appelez le **1.800.933.4804** ou **801.303.3575** pour vous enregistrer et vous renseigner sur les promotions spéciales Express Conference.

Après vous être enregistré, retirer l'autocollant du haut-parleur de votre ClearOne.

Préparation pour l'installation

Pour assurer un bon fonctionnement de votre ClearOne, suivez les conseils d'installation suivants:

- Utilisez le téléphone ClearOne dans des salles de conférence jusqu'à 20 pieds par 20 pieds.
- Placez votre base de téléphone ClearOne sur un bureau ou une table au milieu de la conférence.
- Placez la base à au moins 8 pouces du bord du bureau ou de la table et à au moins 18 pouces de n'importe quel mur.

Si vous disposez d'un service téléphonique numérique (PBX), vous avez besoin d'un convertisseur de ligne téléphonique numérique-analogique. Pour plus de renseignements, contactez le support technique Gentner.

Instructions de sécurité

On trouvera dans la présente section une liste des instructions de sécurité que vous devriez lire et comprendre avant d'installer et d'utiliser votre téléphone conférence ClearOne.

Entretien de votre ClearOne

- Suivez les avertissements et instructions figurant sur votre ClearOne.
- Débranchez votre ClearOne de la prise murale avant de le nettoyer.
- N'utilisez pas de produits de nettoyage liquides ou en aérosol. Utilisez un chiffon humide avec de l'eau pour nettoyer l'extérieur de la base de votre ClearOne et le bloc d'alimentation.

Choix d'un emplacement

- N'utilisez pas votre ClearOne près de l'eau. Par exemple, ne l'utilisez pas près d'une baignoire, d'un lavabo, d'un évier de cuisine, d'un bac à laver, dans un

sous-sol humide ou près d'une piscine.

- Ne placez pas votre ClearOne sur un chariot, un support ou une table instables. Votre ClearOne pourrait tomber et être gravement endommagé.

Problèmes électriques

- Ne laissez rien appuyé sur les cordons et câbles reliés à votre ClearOne.
- Ne placez pas votre ClearOne dans un endroit où l'on risque de marcher sur les cordons.
- Ne surchargez pas les prises murales et rallonges car cela peut présenter des risques d'incendie ou de choc électrique.
- Ne poussez jamais d'objet dans les ouvertures de la base ou du bloc d'alimentation de votre ClearOne. Ces objets risquent de toucher des points sous tension dangereux et de mettre en court-circuit des pièces, ce qui pourrait causer un risque d'incendie ou de choc électrique.

- Ne renversez jamais de liquide sur votre téléphone ClearOne.

• Pour limiter les risques de choc électrique, ne démontez pas la base ni le bloc d'alimentation de votre téléphone ClearOne. Envoyez-le à Gentner si des travaux de réparation ou d'entretien sont nécessaires. Le fait d'ouvrir ou de retirer les couvercles peut vous exposer à des tensions dangereuses ou à d'autres risques. Un remontage incorrect peut causer un choc électrique lors de l'utilisation suivante de votre téléphone ClearOne.

- Évitez d'utiliser votre téléphone ClearOne durant un orage électrique. Il peut y avoir un risque distant de choc électrique dû à la foudre.
- N'utilisez pas votre ClearOne pour signaler une fuite de gaz. Les boutons de votre téléphone acheminent des signaux électriques quand on appuie dessus. Ces signaux peuvent enflammer le gaz.

Quand réparer votre téléphone

ClearOne

Débranchez votre téléphone ClearOne de la prise murale et renvoyez-le à Gentner dans les cas suivants:

- Quand le cordon du bloc d'alimentation est endommagé ou effiloché.
- Si du liquide a été répandu dans la base ou le bloc d'alimentation de votre ClearOne.
- Si votre ClearOne ne fonctionne pas normalement quand vous suivez les instructions d'utilisation.
- Si votre ClearOne est tombé ou est endommagé.
- Si les performances de votre ClearOne ont changé considérablement.

Réparation du bloc d'alimentation

- Utilisez uniquement le bloc d'alimentation livré avec votre ClearOne. Si vous avez des questions, appelez Gentner au 1.800.283.5936 ou 1.801.974.3760.



N'essayez pas de réparer vous-même le bloc d'alimentation. Il doit être réparé par Gentner.

Retour d'un produit

Votre produit ClearOne est garanti contre tout défaut de qualité et de main-d'oeuvre pour un an à partir de la date de la facture originale. Pendant une période d'un an, Gentner réparera ou remplacera votre produit à son choix. Pour plus de renseignements, consultez les informations de garantie au dos du présent guide de l'utilisateur.

Nota: Vous devez appeler Gentner et demander un numéro d'autorisation de retour (RA) avant d'expédier votre produit.

Pour renvoyer un produit :

1. Appelez le support technique Gentner au 1.800.283.5936 ou 1.801.974.3760. Décrivez le problème que vous avez au représentant. Si votre problème ne peut pas être résolu au téléphone, Gentner émettra un numéro de RA.
 2. Emballez votre produit avec toutes ses pièces dans la boîte d'origine ou dans un emballage adapté de façon à ce qu'il ne soit pas endommagé pendant le transport.
 3. Joignez votre adresse d'expédition à l'intérieur de la boîte avec votre produit. Nous ne pouvons pas faire d'expédition à une boîte postale.
 4. Écrivez le numéro de RA de façon évidente à l'extérieur de la boîte.
 5. Expédiez la boîte en port payé et assuré à :
Gentner Communications
Attention: Repair RA# xxxxx
1825 Research Way
Salt Lake City, Utah 84119
- Gentner Communications n'est pas responsable des frais d'expédition.

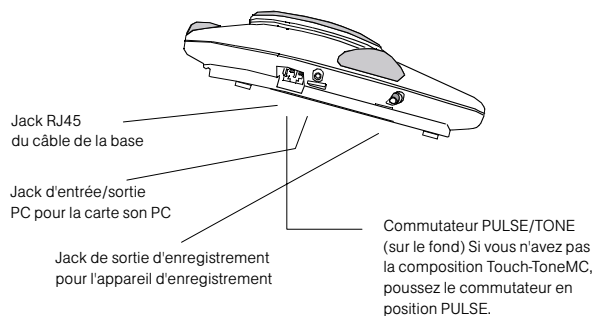

Figure 2

Branchement de votre ClearOne

L'installation de votre téléphone ClearOne est aussi facile que celle d'un téléphone ordinaire. Vous pouvez brancher votre ClearOne à :

- Une ligne téléphonique standard
- Un PC avec une carte son, ou un autre système à quatre fils
- Un modem et un ordinateur
- Un service téléphonique à deux lignes
- Un système téléphonique numérique
- Un appareil d'enregistrement

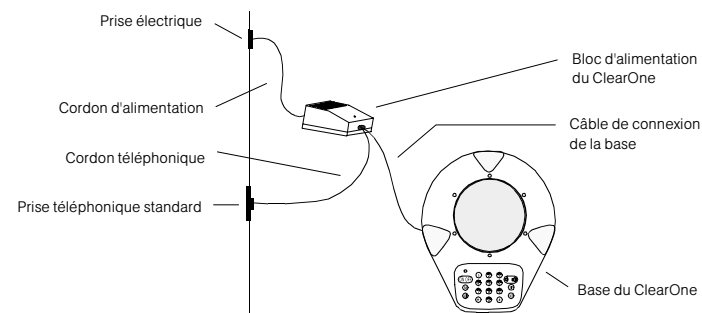

Figure 3

Branchement à une ligne téléphonique standard

Avant de brancher votre téléphone ClearOne, assurez-vous que vous avez un service téléphonique analogique standard. Si vous disposez d'un service téléphonique numérique (PBX), vous avez besoin d'un convertisseur de ligne téléphonique numérique-analogique. Pour plus de renseignements, contactez le support technique Gentner.

Pour brancher votre ClearOne à une ligne téléphonique standard:

1. Installez la base du ClearOne sur une table ou un bureau au milieu de la salle de conférence.
2. Le ClearOne est pré réglé pour la composition Touch Tone. Si votre service téléphonique local ne supporte pas la composition Touch-Tone, poussez le commutateur PULSE/TONE (sur le fond de la base) à la position PULSE.
3. Branchez le cordon téléphonique RJ11 (4 broches) du bloc d'alimentation dans une prise téléphonique murale standard.

4. Branchez le câble de connexion de la base provenant du bloc d'alimentation dans le jack RJ45 (8 broches) sur la base du ClearOne.

5. Branchez le cordon d'alimentation dans une prise électrique standard 120 volts. Si cette prise est commandée par un interrupteur mural, mettez-la sous tension. Le ClearOne fait entendre une séquence de tonalités d'autotest.

6. Appuyez sur le bouton ON/OFF pour vérifier la tonalité. Si vous entendez la tonalité, l'appareil est prêt à fonctionner. Si vous n'entendez pas de tonalité, consultez la section «Dépannage» dans le présent manuel.

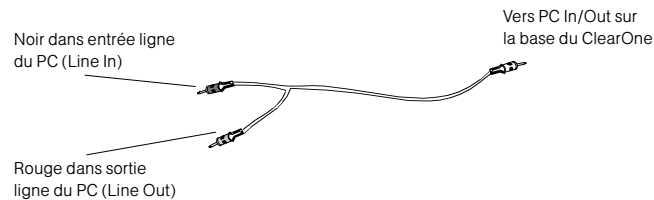

Figure 4

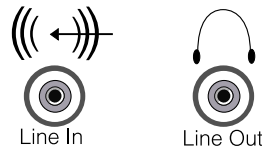

Figure 5

Branchement à une carte son de PC

Vous pouvez brancher votre ClearOne à une carte son de PC ou à n'importe quel système à quatre fils supportant le fonctionnement en duplex intégral. Cela vous permet d'utiliser votre téléphone ClearOne avec votre ordinateur, votre équipement de vidéoconférence ou un réseau voix spécialisé.

Un câble de connexion pour carte son d'ordinateur est joint à votre ClearOne. Vous trouvez une minifiche stéréo à une extrémité du câble, et deux à l'autre extrémité.

Pour brancher votre ClearOne à une carte son d'ordinateur:

1. Branchez la fiche noire seule du câble de connexion pour carte son d'ordinateur dans le jack PC In/Out de la base du ClearOne. Voir figure 2.

2. Branchez l'autre extrémité du câble de connexion pour carte son d'ordinateur avec deux fiches de la façon suivante:

- Branchez la fiche rouge dans le jack de sortie de ligne audio (LINE OUT) de votre ordinateur. Voir figure 5.

Nota: Consultez votre manuel de carte son d'ordinateur si vous avez besoin d'aide pour localiser les jacks d'entrée de ligne audio (LINE IN) et de sortie de ligne audio (LINE OUT).

- Branchez la fiche noire dans le jack d'entrée de ligne audio (LINE IN) de votre ordinateur. Voir figure 5.

3. Branchez le câble de connexion de la base provenant du bloc d'alimentation dans le jack RJ45 (8 broches) sur la base du ClearOne.

4. Branchez le cordon d'alimentation dans une prise électrique standard 120 volts. Si cette prise est commandée par un interrupteur mural, mettez-la sous tension. Le ClearOne fait entendre une séquence de tonalités d'autotest.

5. Pour activer la carte son du PC, il est nécessaire de mettre en marche le ClearOne en appuyant en même temps sur le bouton Shift et sur le bouton On.



Figure 6

Utilisation avec une connexion à une carte son de PC

Une fois la connexion effectuée, modifiez les réglages de commandes de son sur votre PC.

Pour couper les signaux externe avec la commande Contrôle du volume – Lecture:

1. Dans le menu Démarrer, suivez une des méthodes suivantes, en fonction de votre système d'exploitation :

(Windows 98)

Programmes\Accessoires\Divertissement\Contrôle du volume

(Windows 95)

Programmes\Accessoires\Multimédia\Contrôle du volume

2. Sélectionnez «MUTE» pour Entrée ligne Balance.

Pour sélectionner les signaux externes avec la commande Contrôle du volume – Enregistrement de Microsoft:

1. Dans le menu Contrôle du volume, sélectionnez Options.

2. Choisissez Propriétés dans les Options.

3. Sélectionnez «Enregistrement» dans l'option «Ajuster le volume pour :».

4. Sélectionnez «Entrée ligne» dans l'option «Afficher les contrôles de volume suivants».

5. Cliquez sur OK.

6. Assurez-vous que l'option «Entrée ligne Balance» a été sélectionnée

Pour utiliser NetMeeting de Microsoft:

1. Ouvrez Microsoft NetMeeting.

2. Choisissez Options dans le menu Outils.

3. Sélectionnez «Audio» dans les Options.

4. Désélectionnez la fonction «Contrôle de gain automatique».

Pour utiliser la connexion de carte son de PC:

1. Commencez avec votre téléphone ClearOne éteint.

2. Enfoncez la touche SHIFT tout en appuyant sur le bouton ON/OFF.

Votre téléphone ClearOne utilise la connexion du PC jusqu'à ce que vous appuyez de nouveau sur la touche ON/OFF.

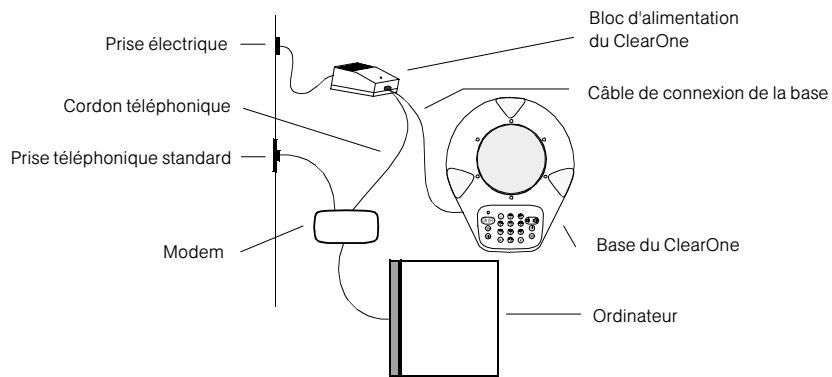

Figure 7

Branchement à un modem et un ordinateur

Vous pouvez brancher votre modem et votre ordinateur à la même ligne téléphonique unique que vous utilisez pour votre ClearOne.

Consultez votre manuel d'ordinateur ou le guide d'installation de votre modem si vous avez besoin d'aide pour localiser les connecteurs et câbles dans la procédure suivante.

Pour brancher un modem et un ordinateur à la même ligne téléphonique que votre ClearOne:

1. Branchez la fiche de ligne téléphonique de votre modem dans la prise téléphonique murale.
2. Branchez le modem à votre ordinateur.
3. Branchez le cordon téléphonique provenant du bloc d'alimentation du ClearOne dans la prise de téléphone du modem.

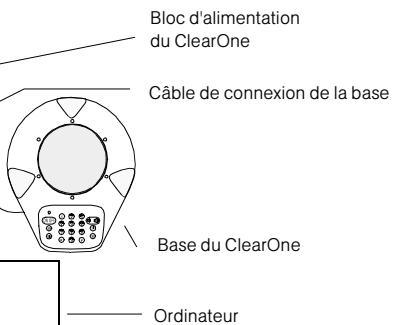

Figure 8

Branchement à un service téléphonique à deux lignes

Votre téléphone ClearOne peut fonctionner sur une des lignes d'un service téléphonique à deux lignes. Vous avez besoin d'un séparateur de lignes, qui sépare les deux lignes téléphoniques en deux jacks. Vous pouvez vous procurer des séparateurs de lignes dans un magasin d'articles de téléphone.

Pour brancher votre téléphone ClearOne à un service téléphonique à deux lignes:

1. Branchez un séparateur de lignes dans votre prise téléphonique à deux lignes.
2. Branchez un téléphone standard à une ligne d'un côté du jack séparé.
3. Branchez le cordon téléphonique du bloc d'alimentation du ClearOne de l'autre côté du jack séparé.
4. Branchez le câble de connexion de la base provenant du bloc d'alimentation dans le jack RJ45 sur la base du ClearOne.

5. Branchez le cordon d'alimentation dans une prise électrique standard 120 volts. Si cette prise est commandée par un interrupteur mural, mettez-la sous tension. Le ClearOne fait entendre une séquence de tonalités d'autotest.

6. Appuyez sur le bouton ON/OFF pour vérifier la tonalité. Si vous entendez la tonalité, l'appareil est prêt à fonctionner. Si vous n'entendez pas de tonalité, consultez la section «Dépannage» dans le présent manuel.

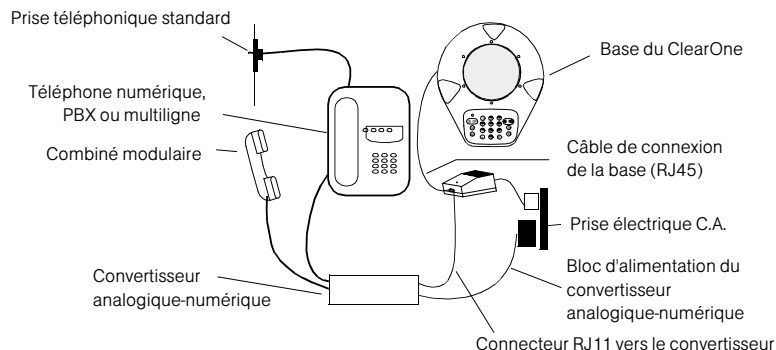

Figure 9

Branchement à un système téléphonique numérique

Avant de brancher votre téléphone ClearOne, vérifiez que vous avez un service téléphonique numérique. Si vous disposez d'un service téléphonique numérique (PBX), vous avez besoin d'un convertisseur de ligne téléphonique numérique-analogique. Pour plus de renseignements, contactez le support technique Gentner.

Pour brancher votre téléphone ClearOne à un système téléphonique numérique:

1. Consultez la figure 9 pour brancher votre ClearOne à un système téléphonique numérique.
2. Installez la base du ClearOne sur une table ou un bureau au milieu de la salle de conférence.
3. Branchez le convertisseur numérique-analogique en suivant le guide d'installation du convertisseur. Utilisez le réglage correct d'impédance*.
4. Branchez le cordon téléphonique RJ11 du bloc d'alimentation ClearOne dans le jack téléphonique du convertisseur.

5. Branchez le câble de la base RJ45 dans la base du ClearOne.

6. Branchez le cordon d'alimentation du convertisseur dans une prise électrique standard 120 volts. Si cette prise est commandée par un interrupteur mural, mettez-la sous tension. Le ClearOne fait entendre une séquence de tonalités d'autotest.

7. Soulevez le combiné du téléphone. Mettez le téléphone ClearOne en marche et écoutez la tonalité. Si la tonalité est présente, l'appareil est prêt à fonctionner**. Éteignez le ClearOne et raccrochez le combiné.

8. Pour faire un appel, soulevez le combiné du téléphone et composez sur le téléphone AVANT de mettre en marche votre ClearOne. Après avoir composé le numéro, mettez en marche le ClearOne en appuyant sur le bouton ON/OFF. Laissez le combiné décroché pendant l'appel.

9. Pour terminer la communication, remettez en place le combiné du téléphone.

*Le convertisseur numérique-analogique est doté d'un commutateur à quatre positions pour le réglage de l'impédance. Votre réglage dépend

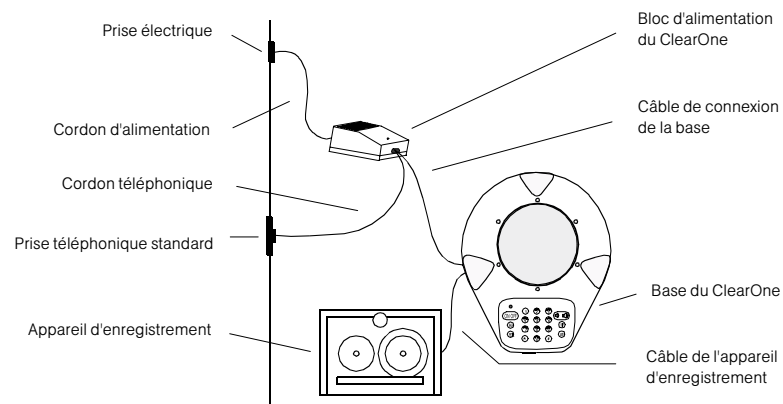

Figure 10

du type de téléphone auquel vous vous connectez. Consultez le guide d'installation du convertisseur pour déterminer le réglage.

**Si vous n'entendez pas de tonalité, consultez le guide d'installation de votre convertisseur numérique-analogique.

Branchement à un appareil d'enregistrement

Votre téléphone ClearOne est doté d'un jack RCA pour que vous puissiez enregistrer directement vos appels conférence avec un magnétophone ou un autre appareil d'enregistrement. Utilisez le câble approprié avec votre appareil d'enregistrement.

Pour brancher votre téléphone ClearOne à un appareil d'enregistrement:

1. Branchez une extrémité du câble d'enregistrement dans le jack RCA de la base de votre ClearOne.
2. Branchez l'autre extrémité du câble dans la prise d'entrée de ligne (Line In) du magnétophone.

Utilisation de votre ClearOne

Une fois que vous avez installé et enregistré votre téléphone conférence ClearOne, vous êtes prêt à faire des appels conférence faciles et pratiques.

Pourquoi est-ce différent de faire des appels conférence avec le ClearOne? Parce que le ClearOne est le seul téléphone conférence disponible avec Express Conference™. En appuyant simplement sur un bouton, vous pouvez être relié instantanément aux services d'appels conférence de Gentner. Nos opérateurs d'appels conférence s'en occupent à partir de là. Tout ce que vous avez à faire est d'appuyer sur le bouton*.

*Express Conference n'est disponible qu'aux É.-U. et au Canada.

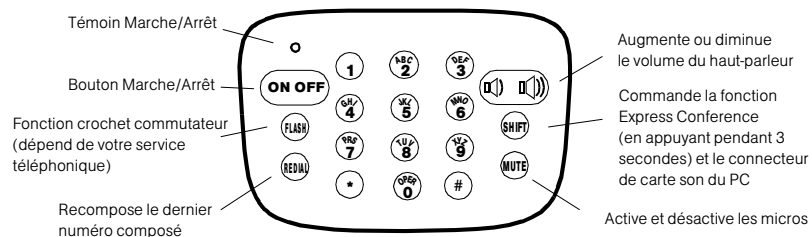

Figure 11

Utilisation d'Express Conference™

Pour effectuer un appel en utilisant Express Conference:

1. Appuyez sur le bouton ON/OFF. Le voyant marche/arrêt s'allume (au-dessus du bouton ON/OFF). Si le témoin ne s'allume pas ou si vous n'entendez pas de tonalité, vérifiez si le bloc d'alimentation est branché, si son témoin est allumé et si toutes les connexions sont bonnes. Consultez la section «Dépannage».

2. Obtenez une ligne extérieure.

Nota: Sur certains systèmes téléphoniques, il est nécessaire de composer le 9 pour obtenir une ligne extérieure. Si vous n'avez pas besoin de composer le 9 pour obtenir une ligne extérieure, le fait d'appuyer sur le bouton ON/OFF vous connectera automatiquement à une ligne extérieure.

3. Maintenez enfoncé le bouton SHIFT pendant 3 secondes. Vous serez connecté à un opérateur Express Conference qui composera le numéro des participants et connectera ceux-ci à votre appel conférence. Durant votre appel, les témoins d'état des micros sur la base du ClearOne s'allumeront. Chaque témoin d'état réagit au son capté par le micro correspondant.

4. Une fois que vous avez fini votre appel, appuyez sur le

bouton ON/OFF pour raccrocher. Le témoin marche/arrêt et les témoins d'état des micros s'éteignent.

* Express Conference n'est disponible qu'aux É.-U. et au Canada.

Pour faire un appel normal

Pour faire un appel normal:

1. Mettez en marche votre téléphone ClearOne en appuyant sur le bouton ON/OFF. Le témoin marche/arrêt s'allume et vous entendez la tonalité. Si le témoin ne s'allume pas ou si vous n'entendez pas de tonalité, vérifiez si le bloc d'alimentation est branché, si son témoin est allumé et si toutes les connexions sont bonnes. Consultez la section «Dépannage».

2. composez le numéro de téléphone du correspondant. Quand vous êtes connecté, les témoins d'état des micros sur la base du ClearOne s'allument. Chaque témoin d'état réagit au son capté par le micro correspondant.

3. Une fois que vous avez fini votre appel, appuyez sur le bouton ON/OFF pour raccrocher. Le témoin marche/arrêt et les témoins d'état des micros s'éteignent.

Réception d'un appel

Pour recevoir un appel normal:

1. Quand vous entendez sonner votre téléphone, appuyez sur le bouton ON/OFF. Le témoin d'alimentation de la base clignote, répondez en appuyant sur le bouton ON/OFF. Vous êtes alors connecté à votre correspondant. Le témoin d'alimentation de la base (au-dessus du bouton ON/OFF) s'allume. Les témoins d'état des micros s'allument. Chaque témoin d'état réagit au son capté par le micro correspondant.

2. Une fois que vous avez fini votre appel, appuyez sur le bouton ON/OFF pour raccrocher. Le témoin marche/arrêt et les témoins d'état des micros s'éteignent.

Touche discrétion

Le bouton MUTE contrôle si votre correspondant peut vous entendre ou non. Le bouton MUTE active et désactive les micros.

Pour couper les micros:

1. Pendant un appel, appuyez sur le bouton MUTE. Votre téléphone ClearOne coupe les micros. Les témoins d'état des micros clignotent pendant environ une seconde sur la base du ClearOne.

2. Pour réactiver les micros, appuyez de nouveau sur le bouton MUTE. Votre ClearOne réactive les micros. Les témoins d'état des micros cessent de clignoter.

Recomposition

Pour recomposer le dernier numéro appelé:

1. Appuyez sur le bouton ON/OFF pour obtenir la tonalité.

2. Appuyez sur le bouton REDIAL. Votre téléphone ClearOne recompose le dernier numéro appelé.



Utilisation de la fonction crochet commutateur

Si les fonctions de transfert d'appels, d'appels en attente ou d'appel conférence font partie de votre service téléphonique, vous pouvez utiliser le bouton FLASH. Pour plus de détails, consultez votre compagnie téléphonique locale.

Réglage du volume du haut-parleur

Quand le ClearOne est sous tension, vous pouvez augmenter ou diminuer le volume du haut-parleur avec le clavier numérique. Le fonctionnement est identique à celui d'une télécommande de téléviseur pour modifier le volume de celui-ci.



Pour régler le volume du haut-parleur:

1. Si votre téléphone  ClearOne n'est pas allumé, mettez-le sous tension en appuyant sur le bouton ON/OFF.
 2. Utilisez une des méthodes suivantes pour modifier le volume :
 - Pour modifier le volume du haut-parleur par étapes,  pressez puis relâchez le côté droit ou gauche du bouton de volume. Le volume du haut-parleur augmente ou diminue par étapes. Les témoins d'état changent pour indiquer le nouveau volume.
 - Pour augmenter ou diminuer le volume du haut-parleur, maintenez enfoncé le côté gauche ou droit du bouton de volume. Le volume du haut-parleur augmente ou diminue de façon continue. Les témoins d'état changent pour indiquer le nouveau volume. Les témoins d'état s'allument dans le sens des aiguilles d'une montre si le niveau augmente et dans le sens inverse s'il diminue.
- Si vous réglez le volume du haut-parleur au plus haut ou au plus bas réglage, les témoins ne bougent plus et le volume ne change pas.

Réglage du volume de la sonnerie

Vous modifiez le volume de la sonnerie de la même façon que vous changez le volume du haut-parleur, **sauf que vous le faites quand le ClearOne est hors tension.**

Pour régler le volume de la sonnerie:

1. Si votre téléphone  ClearOne est allumé, éteignez-le avec le bouton ON/OFF.
2. Utilisez une des méthodes suivantes pour modifier le volume :
 - Pour modifier le volume de la sonnerie étape par étape,  pressez et relâchez le côté droit ou gauche du bouton de volume. Le volume de la sonnerie augmente ou diminue étape par étape. Vous entendez la nouvelle sonnerie dans les haut-parleurs. Les témoins d'état changent pour indiquer le nouveau volume.
 - Pour augmenter ou baisser le volume de la sonnerie, maintenez enfoncé le côté droit ou gauche du bouton de volume. Le volume de la sonnerie augmente ou diminue de façon continue. Les témoins d'état tournent dans le sens des aiguilles d'une montre en cas d'augmentation et dans le sens contraire en cas de diminution.

Si vous réglez le volume de la sonnerie au maximum ou au minimum, les témoins ne bougent plus et le volume ne change pas.

Dépannage

Si vous avez des problèmes avec votre ClearOne, c'est peut-être parce qu'il n'est pas installé correctement ou que d'autres équipements fonctionnent mal. Pour commencer, vérifiez ce qui suit ou consultez le tableau de la page suivante:

- Le bloc d'alimentation du ClearOne est branché dans une prise électrique 120 volts et son témoin est allumé.
- Le câble de connexion de la base entre le bloc d'alimentation et la base du ClearOne est bien branché.
- Le cordon téléphonique provenant du bloc d'alimentation est bien connecté à la prise téléphonique murale.
- L'équipement utilisé par l'autre partie est comparable en qualité à votre téléphone conférence ClearOne et fonctionne correctement.

Si vous entendez	La raison pourrait être que	Essayez ceci
Pas de tonalité	Votre téléphone ClearOne n'est pas installé correctement.	Voyez la section "Préparation pour l'installation". Consultez votre département des télécommunications pour obtenir de l'aide.
	Vous n'utilisez pas une ligne téléphonique analogique.	Vérifiez que vous utilisez une ligne téléphonique analogique et que vos connexions sont correctes. Voyez la section "Branchement de votre ClearOne". Consultez votre département des télécommunications pour obtenir de l'aide.
Electricité statique, bruit de fond ou bruit excessif	Votre connexion téléphonique est mauvaise.	Essayez de nouveau pour voir si une autre ligne donne une meilleure connexion.
	Votre ligne téléphonique est mauvaise.	Branchez un téléphone qui fonctionne dans une prise. Si la ligne est toujours bruyante, appelez votre compagnie de téléphone.
	La salle de conférence de votre correspondant est trop bruyante.	Demandez à votre correspondant d'éteindre l'équipement bruyant.
Réception étouffée ou avec écho	Vos correspondants se trouvent dans une pièce très grande.	Demandez à vos correspondants de se placer plus près des micros ou de se mettre si possible dans une pièce plus petite.
	Les connexions entrée/sortie audio sont peut-être permutées sur la carte son.	Voir figure 4.
	L'autre partie utilise de l'équipement de qualité inférieure.	À moins que l'autre partie change son équipement, vous ne pouvez pas faire grand-chose.
Vous pouvez recevoir des appels, mais vous ne pouvez pas en faire.	Le commutateur Pulse/Tone sur la base du ClearOne n'est pas réglé correctement pour votre service téléphonique.	Voyez la figure 2 pour l'emplacement du commutateur Pulse/Tone.
	Vos appels passent par un PBX.	Composez le 9 (ou un autre code d'accès) pour obtenir une ligne extérieure.

Garantie

Gentner Communications Corp. garantit à l'acheteur d'origine que le présent produit sera exempt de défauts matériels et de main-d'oeuvre pour une période d'un (1) an à partir de la date d'achat. Durant la période de garantie limitée, et sur présentation d'une preuve d'achat, le produit sera réparé ou remplacé (par le même modèle ou un modèle similaire qui peut être un modèle remis à neuf) au choix de Gentner, gratuitement pour les pièces et la main-d'oeuvre. Gentner n'est pas responsable des frais de livraison ou d'expédition de votre téléphone conférence ClearOne vers ou à partir du centre de réparation. Tout équipement remplacé devient la propriété de Gentner.

Cette garantie limitée ne s'appliquera pas si le produit est modifié, trafiqué, mal utilisé ou soumis à des conditions de fonctionnement anormales (y compris, mais sans s'y limiter, s'il est endommagé par la foudre et l'eau).

CETTE GARANTIE LIMITÉE NE VOUS GARANTIT PAS CONTRE L'INTERRUPTION DE SERVICE. LA RÉPARATION OU LE REMPLACEMENT, TEL QUE PRÉVU PAR CETTE GARANTIE LIMITÉE, CONSTITUENT LE SEUL RECOURS DE L'ACHETEUR. LA PRÉSENTE GARANTIE ANNULE ET REMPLACE TOUTE AUTRE GARANTIE IMPLICITE OU EXPLICITE, Y COMPRIS, MAIS SANS S'Y LIMITER, TOUTE GARANTIE IMPLICITE DE QUALITÉ MARCHANDE OU D'ADAPTABILITÉ POUR UNE UTILISATION OU UN BUT PARTICULIERS. EN AUCUN CAS, GENTNER NE POURRA ÊTRE TENUE POUR RESPONSABLE DES DOMMAGES SPÉCIAUX, INDIRECTS, CONSÉQUENTS PUNITIFS OU ACCES-

SOIRES DE QUELQUE SORTE QUE CE SOIT, Y COMPRIS, MAIS SANS S'Y LIMITER, LES PERTES DE REVENUS OU DE PROFITS, L'IMPOSSIBILITÉ DE RÉALISER DES ÉCONOMIES OU AUTRES BÉNÉFICES, LES PERTES DE DONNÉES OU D'USAGE, LES DOMMAGES MATÉRIELS ET LES RÉCLAMATIONS FAITES AUPRÈS DE L'ACHETEUR PAR UN TIERS, MÊME SI GENTNER A ÉTÉ INFORMÉE DE LA POSSIBILITÉ DE TELS DOMMAGES.

La présente garantie limitée vous donne certains droits légaux particuliers. Vous pouvez en avoir d'autres. La législation de certains états et nations n'autorise pas les limites de durée sur une garantie implicite, ni l'exclusion ou la limitation des dommages indirects ou consécutifs, ce qui fait que les limites, stipulations ou exclusions mentionnées ci-dessus peuvent ne pas s'appliquer à votre cas. Cette garantie est gouvernée par la législation de l'état d'Utah (Etats-Unis), à l'exclusion des règles de conflit de lois.

Pour obtenir des services dans le cadre de la présente garantie, contactez le soutien technique Gentner au 1.800.283.5936 (É.-U.) ou 1.801.974.3760. On vous donnera un numéro d'autorisation de retour (RA) qui aidera Gentner à effectuer le suivi de votre réclamation au titre de la garantie limitée. Une fois que vous avez reçu votre numéro de RA, envoyez l'appareil en port payé et assuré à Gentner. Joignez la preuve de la date d'achat.

IMPORTANT: Si vous envoyez votre téléphone conférence ClearOne, emballez-le bien et assurez-vous que votre numéro de RA est parfaitement visible à l'extérieur du paquet.

Autres restrictions

Vous n'êtes pas autorisé (et n'autorisez pas un tiers) à :

- Décompiler, démonter ou désosser ou essayer de reconstruire ou de découvrir un code source ou des idées ou algorithmes sous-jacents du logiciel par un moyen quelconque.

- Retirer toute identification du produit, avis de copyright ou autres.

Informations réglementaires

Conformité aux règles de la FCC

Le téléphone conférence Gentner ClearOne a été testé conforme aux limites d'un appareil numérique de classe B tel que spécifié dans la Partie 15 et la Partie 68 des règles de la FCC. Ces limites sont conçues pour assurer une protection raisonnable contre un brouillage préjudiciable dans une installation résidentielle.

Le fonctionnement est soumis aux deux conditions suivantes:

1. Ce dispositif ne doit pas causer de brouillage préjudiciable.
2. Ce dispositif doit accepter tout brouillage reçu, y compris un brouillage pouvant causer un fonctionnement non souhaité.

Des changements ou modifications qui n'ont pas été expressément approuvés par Gentner Communications Corporation pourraient annuler votre autorisation d'utiliser votre téléphone conférence ClearOne.

Étiquette FCC du téléphone conférence ClearOne

Sur le fond de la base du ClearOne se trouve une étiquette indiquant, entre autres choses, le numéro d'enregistrement FCC et le nombre d'équivalence de sonneries (REN) de cet équipement.

Numéro d'enregistrement FCC

5MJ-TAI-32805-DP-N

Conformité Industrie Canada

L'étiquette Industrie Canada identifie un équipement homologué. Cette homologation signifie que l'équipement répond à certaines exigences en matière de protection des réseaux de communi-

cations et de sécurité. Le ministère ne garantit pas que l'équipement fonctionnera à la satisfaction de l'utilisateur.

L'équipement doit être installé en utilisant une méthode de connexion acceptable. Dans certains cas, le câblage interne de la compagnie relatif à un service individuel à une seule ligne doit être prolongé au moyen d'un ensemble de connexion homologué (rallonge téléphonique). Le client doit savoir que la conformité aux conditions ci-dessus peut ne pas empêcher une dégradation du service dans certaines situations.

Les réparations de l'équipement homologué devront être effectuées par un centre canadien de réparation agréé désigné par Gentner Communications. Toute réparation ou modification de l'équipement par l'utilisateur ou tout défaut de fonctionnement de l'équipement peut causer une demande de débranchement de l'équipement de la part de la compagnie de téléphone.

Pour leur propre protection, les utilisateurs devront s'assurer que les connexions à la prise de terre de l'installation électrique, des prises téléphoniques et du système de tuyaux d'eau métalliques, le cas échéant, sont reliées ensemble. Cette précaution peut être particulièrement importante dans les zones rurales.

Nombre d'équivalence de sonneries (REN): 1.1B

Le REN détermine le nombre d'appareils que vous pouvez connecter à votre ligne téléphonique pour que ces appareils sonnent quand on appelle votre numéro de téléphone. Dans la plupart des zones, mais pas dans toutes, la somme des REN de tous les appareils reliés à une ligne ne devrait pas dépasser cinq (5) REN. Contactez votre compagnie de téléphone locale pour déterminer le nombre maximal de REN pour votre zone d'appel.

Prise USO : RJ11C

Homologation UL/CUL

Votre téléphone ClearOne est homologué UL et CUL pour les utilisations indiquées dans le présent manuel.

Exigences des compagnies de téléphone

Vous n'avez pas besoin d'informer la compagnie de téléphone avant d'installer et d'utiliser votre téléphone ClearOne. Cependant, vous devez, si elle vous le demande, indiquer à la compagnie de téléphone :

- Le(s) numéro(s) de téléphone de la (des) ligne(s) de votre ClearOne.
- Le numéro d'enregistrement FCC et le nombre d'équivalence de sonneries (REN) de votre téléphone ClearOne, que vous trouverez sur l'étiquette FCC ou ci-dessus.

Vous devez brancher votre téléphone ClearOne à une ligne analogique standard et non pas à une ligne numérique (PBX) ni à une ligne de téléphone public. Toute connexion à une ligne numérique nécessite un adaptateur numérique. La connexion à des lignes à plusieurs abonnés est soumise aux tarifs des états.

À l'exception des sonneries fournies par les compagnies de téléphone, vous devez effectuer toutes les connexions au réseau téléphonique au moyen des fiches standard et prises fournies par la compagnie de téléphone ou des produits équivalents, de façon à pouvoir débrancher facilement votre téléphone ClearOne. Organisez les prises standard de façon à ce que, si votre ClearOne est débranché de la prise, les autres équipements qui restent connectés au réseau téléphonique ne soient pas affectés.

Si votre téléphone ClearOne ne fonctionne pas correctement, cela peut affecter les lignes téléphoniques. Débranchez votre téléphone ClearOne jusqu'à ce que vous puissiez trouver et corriger la source du problème. Si votre équipement téléphonique cause des problèmes au réseau téléphonique, la compagnie de téléphone peut interrompre le service de façon temporaire. Ils vous en informeront à l'avance ou aussi tôt que possible. Ils vous informeront de votre droit de déposer une plainte auprès de la FCC.

Votre compagnie de téléphone peut apporter des changements à ses installations, à son équipement, à son fonctionnement et à ses procédures sans que cela n'affecte le fonctionnement de votre téléphone ClearOne. Si elle le fait, elle vous en informera à l'avance afin de vous permettre de maintenir un service téléphonique sans interruption. Votre téléphone ClearOne est compatible avec les prothèses auditives.

Brouillage en radio et télévision

Le téléphone ClearOne génère, utilise et peut émettre de l'énergie radiofréquence. Si votre téléphone ClearOne n'est pas installé conformément aux instructions du fabricant, il peut causer un brouillage néfaste pour les communications radio. Cependant, il n'existe aucune garantie qu'un tel brouillage ne se produira pas dans une installation particulière.

Si votre téléphone ClearOne cause un brouillage néfaste pour la réception de la radio ou de la télévision, ce que vous pouvez déterminer en allumant et en éteignant le ClearOne, essayez de supprimer le brouillage de la façon suivante:

- En réorientant ou en déplaçant l'antenne de réception de la radio ou de la télévision.
- En augmentant la distance entre votre téléphone ClearOne et le récepteur.
- En branchant votre téléphone ClearOne sur une prise ou un circuit électrique différent de celui sur lequel est branché le récepteur.
- En consultant votre revendeur Gentner ou un technicien expérimenté en radio/télévision.

Vous pouvez obtenir un exemplaire du livret «How to Identify and Resolve Radio-TV Interference Problems», n° de stock 004-000-0345-4. Ce livret a été préparé par la FCC et est disponible auprès du U.S. Government Printing Office, Washington DC 20402.

Service à la clientèle

Si vous avez des problèmes avec votre téléphone ClearOne, n'hésitez pas à contacter le support technique Gentner pour savoir comment obtenir des services ou des réparations. La compagnie de téléphone peut vous demander de débrancher votre téléphone ClearOne jusqu'à ce que le problème soit résolu.

ClearOne™

Teléfono de Conferencia

Guía del Usuario

Índice

Introducción	i
Desempaque	1
Registro de producto	1
Cómo prepararse para la configuración	2
Instrucciones de seguridad	2
Cómo devolver un producto	3

Cómo conectar su ClearOne

A una línea telefónica estándar	5
A una tarjeta de sonido PC	6
Cómo usar una tarjeta de sonido PC	7
A un módem y PC	8
A un servicio telefónico de dos líneas	9
A un Sistema telefónico digital	10
A un dispositivo de grabación de audio	11

Cómo Usar su ClearOne

Cómo Usar Express Conference™	12
Cómo hacer una llamada estándar	12
Cómo recibir una llamada	13
Silenciado	13
Remarcado	13
Cómo usar la característica Flash	13
Cómo ajustar el volumen del parlante	14
Cómo ajustar el volumen del timbre	14

Solución de problemas

Garantía	17
Información reglamentaria	18

Guía del Usuario del Teléfono de Conferencia Gentner ClearOne™ No. de parte de Gentner 800-156-100 Noviembre de 2000 (Rev. 1.0)

©2000 Gentner Communications Corporation. Todos los derechos reservados. Ninguna parte de este manual puede reproducirse, en ninguna forma o por ningún medio, sin el permiso escrito de Gentner Communications Corporation. Impreso en los Estados Unidos de América. Gentner Communications Corporation se reserva los privilegios de especificación. La información en este manual está sujeta a cambio sin aviso previo.

Introducción

Le agradecemos por haber elegido el Teléfono de Conferencia Gentner ClearOne™ —, el único teléfono de conferencia disponible con Express Conference™ (sólo estará disponible en los EE.UU. y Canadá).

El botón exclusivo Express Conference de Gentner hace que las conferencias se lleven a cabo fácil y convenientemente. Simplemente saque el teléfono ClearOne de la caja, conéctelo y regístrelo. Después de registrarlo, todo lo que necesita hacer para conectarse con el servicio de conferencia de primera clase de Gentner es obtener una línea exterior y simplemente presionar el botón de Express Conference (Shift) por 3 segundos. Se conectará de inmediato con los amistosos operadores de llamadas de conferencia de Gentner, que trabajan incesantemente. El servicio de llamadas de conferencia es más fácil que nunca.

Su nuevo ClearOne también incorpora VTM™—la tecnología que permite la recepción dinámica de audio de 360 grados. Los LED parpadeantes registran la dirección de su voz, permitiéndole que se lo escuche en la ubicación distante.

Esta guía del usuario detalla la instalación y uso de su ClearOne. Si, después de leerla, tiene preguntassobre la instalación, configuración u operación, por favor comuníquese con el soporte técnico de Gentner, llamando a uno de los números indicados a continuación. Deseamos que disfrute su Teléfono de Conferencia ClearOne.

Soporte Técnico

Teléfono: 1.800.283.5936 (EE.UU.)
o 1.801.974.3760

Fax: 1.801.974.3638

E-mail: tech2@gentner.com

Sitio Web: www.gentner.com

Ventas y Servicio al Cliente

Teléfono: 1.800.945.7730 (USA) o
1.801.975.7200

Fax: 1.800.933.5107 (USA) o
1.801.977.0087

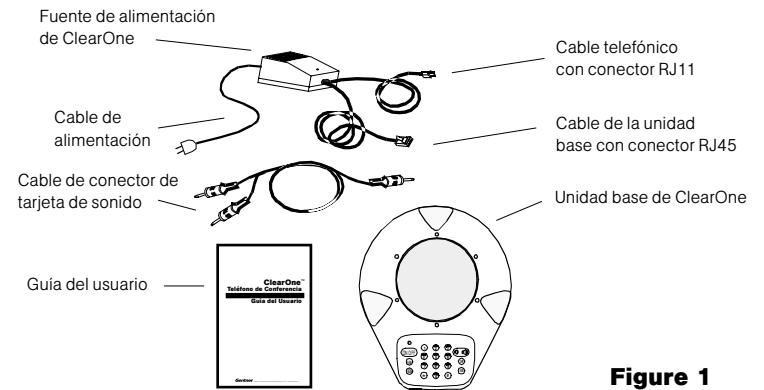

Desempaque

Cuando desempaque su ClearOne, asegúrese de haber recibido las siguientes partes.

- Unidad base de ClearOne
- Fuente de alimentación ClearOne con cables acoplados:
 - Cable de alimentación de 3 pies
 - Cable de alimentación de 6 pies con un conector RJ11 (4 pines)
 - Unidad base con cable de 25 pies de conexión RJ45 (8 pines)
- Cable de conector de tarjeta de sonido para la PC, de 3 pies. Un extremo tiene un solo enchufe mini-estéreo y el otro extremo tiene dos enchufes miniestéreo.
- Guía del usuario del ClearOne con garantía y tarjeta de registro de producto

Note: Gentner Communications no asume ninguna responsabilidad por el daño del producto que ocurra durante el envío. Usted debe hacer reclamos directamente con el transportador. Inspeccione su envío cuidadosamente para ver indicaciones obvias de daños. Si el envío parece estar dañado, retenga las cajas y el material de empaque originales para que los inspeccione el transportador. Comuníquese con su transportador de inmediato.

Registro de producto

No olvide registrar su ClearOne. Cuando su producto se registra correctamente, podemos ayudarlo más eficazmente en caso que necesite asistencia técnica o desee recibir una actualización

- información sobre el nuevo producto. Sirvase ubicar el número de serie en la parte inferior de la unidad base y proceda con uno de los siguientes pasos para registrar su ClearOne:
 - Complete y envíe la tarjeta de registro de producto en esta Guía de usuario (franqueo pagado en los EE.UU. solamente)
 - Visítenos en la Web y complete el formulario de registro de producto en www.gentner.com/register
 - Llame al **1.800.933.4804** o **801.303.3575** para registrarse y averiguar sobre las promociones especiales de Express Conference

Después de registrarse, quite la etiqueta del parlante en su ClearOne.

Cómo prepararse para la configuración

Para garantizar el mejor rendimiento de su ClearOne, siga estas sugerencias de configuración.

- Use ClearOne en salas de conferencia de hasta 20 pies por 20 pies

- Coloque su ClearOne en la unidad base, sobre un escritorio o mesa, en el medio de su área de conferencia.

- Coloque la unidad base a por lo menos 8 pulgadas del borde del escritorio o mesa y por lo menos a 18 pulgadas de cualquier otra pared.

Si tiene el servicio telefónico digital (PBX), necesita un convertidor de línea telefónica de digital a análogo. Para obtener información adicional del soporte técnico de Gentner.

Instrucciones de seguridad

Esta sección proporciona instrucciones de seguridad importantes que debería leer y comprender antes de configurar y usar su Teléfono de Conferencia ClearOne.

Cuidado de su ClearOne

- Siga las advertencias e instrucciones que se incluyen con su ClearOne

- Desenchufe el ClearOne del tomacorriente de pared después de la limpieza.

- No use líquidos ni limpiadores en aerosol. Use un paño humedecido con agua para limpiar el exterior de la base del ClearOne y la fuente de alimentación.

Cómo elegir una ubicación

- No use el ClearOne cerca del agua. Por ejemplo, no lo use cerca de una tina, pileta para lavarse las manos, pileta de la cocina, lavadero, en un sótano con agua o cerca de una alberca/piscina.

- No coloque el ClearOne en un carrito, base o mesa que no sea estable. El mismo podría caer al piso y dañarse seriamente.

Consideraciones eléctricas

- No permita que nada descansa sobre los cordones eléctricos ni cables conectados al ClearOne.

- No coloque el ClearOne donde pueda llegar a pisar los cables del mismo.

- No sobrecargue los tomacorrientes ni extensiones, ya que esto puede resultar en riesgo de incendio o en una descarga eléctrica.

- Nunca empuje objetos de ninguna clase por las aberturas sobre la base del ClearOne o la fuente de alimentación. Los objetos es posible que toquen puntos de voltaje peligrosos o que hagan entrar en cortocircuito a las partes que podrían resultar en riesgo de incendio o descarga eléctrica.

- Nunca derrame líquido de ninguna clase en su ClearOne.

- Para reducir el riesgo de descarga eléctrica, no desarme la unidad base ni la fuente de alimentación. Envíela a Gentner cuando necesite reparación o servicio. El abrir o quitar las cubiertas puede exponerlo a voltajes nocivos o a otros riesgos. El volver a montar la unidad incorrectamente puede causar descargas eléctricas cuando vuelva a usar su ClearOne.

- Evite usar su ClearOne durante una tormenta eléctrica. Puede ocurrir una descarga eléctrica remota debido a los relámpagos.

- No use su ClearOne para informar sobre una pérdida de gas. Los botones del teléfono encaminan señales eléctricas cuando se presionan. Estas señales pueden provocar emanaciones de gas.

Cuando repara su ClearOne

Desconecte su ClearOne del tomacorriente y envíelo a Gentner si le ocurriera cualquiera de las siguientes condiciones:

- Cuando el cable de la fuente de alimentación está dañado o desgastado

- Si se ha derramado líquido en su unidad ClearOne o en la fuente de alimentación.

- Si su ClearOne no funciona normalmente cuando sigue las instrucciones operativas.

- Si su ClearOne ha caído al piso o se ha dañado.

- Si su ClearOne indica un cambio distinto en rendimiento.

Servicio de fuente de alimentación

- Sólo use la fuente de alimentación que se incluye con su ClearOne. Si tiene preguntas llame a Gentner al 1.800.283.5936 o 801.974.3760.



No trate de realizar el mantenimiento de la fuente de alimentación usted mismo. Debe ser realizado por Gentner.

Cómo devolver un producto

Su ClearOne tiene una garantía contra defectos en calidad y mano de obra por un año después de la fecha del recibo de compra original. Por un período de un año, Gentner reparará o reemplazará su producto, a su discreción. Por favor consulte la información de garantía que aparece en la parte posterior de esta Guía del usuario para obtener más información.

Nota: Debe llamar a Gentner para obtener un número de Autorización de devolución (RA) antes de enviar el producto.

Para devolver un producto:

1. Llame al Soporte Técnico de Gentner al 1.800.283.5936 o al 1.801.974.3760. Describa el problema que está teniendo al representante. Si no puede resolverse por teléfono, Gentner le enviará un número de RA.

2. Empaque su producto con todas las partes en la caja original o en un paquete adecuado para que el producto no se vuelva a dañar durante el transporte.

3. Incluya la dirección de retorno del envío dentro de la caja con su producto. No podemos enviarlo a una casilla postal.

4. Escriba el número de RA para que se vea bien fuera de la caja.

5. Envíe los paquetes prepagados y asegurados a:
Gentner Communications
C/O: Reparación RA# xxxxx
1825 Research Way
Salt Lake City, Utah 84119

Gentner Communications no se responsabiliza por los costos de envío.

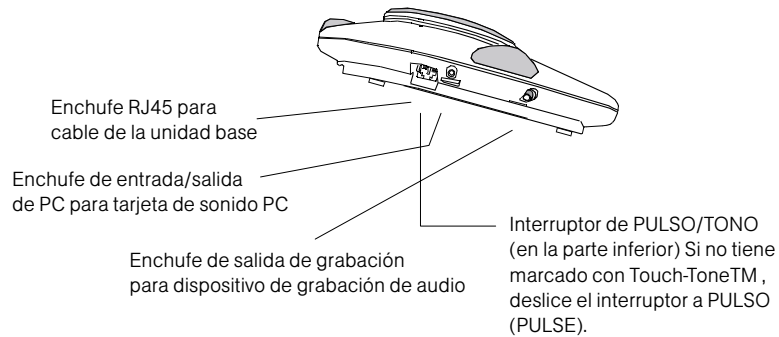

Figure 2

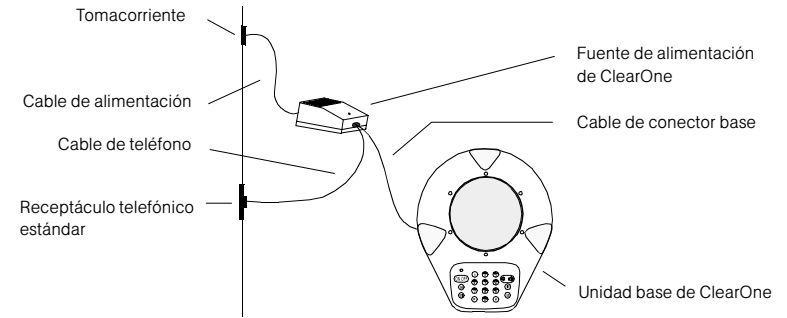

Figure 3

Cómo conectar su ClearOne

La instalación del teléfono ClearOne es tan fácil como instalar un teléfono común y corriente. Puede conectar su ClearOne a lo siguiente:

- Una línea telefónica estándar
- Una PC con una tarjeta de sonido u otro sistema de cuatro cables
- Un módem y computadora
- Servicio telefónico de dos líneas
- Un sistema de teléfono digital
- Un dispositivo de grabación de audio

Cómo Conectarse a una Línea Telefónica Estándar

Antes de conectar su ClearOne, asegúrese que tiene un servicio telefónico analógico estándar. Si tiene el servicio telefónico digital (PBX), necesita un convertidor de línea telefónica de digital a analógico. Para obtener información adicional del soporte técnico de Gentner.

Para conectar su ClearOne a una línea telefónica estándar:

1. Coloque la unidad base ClearOne sobre una mesa o escritorio en el medio de su área de conferencia.
2. ClearOne se ha preconfigurado para el marcado de tono al tacto. Si su servicio telefónico local no apoya el marcado de tono al tacto, deslice el interruptor de PULSO/TONO (que se encuentra en la parte inferior de la unidad base) a la posición de PULSO.
3. Conecte el cable telefónico RJ11 (de 4 pines) desde la fuente de alimentación, en un enchufe telefónico de pared, estándar.

4. Enchufe el cable del conector de la base desde la fuente de alimentación, en el conector RJ45 (8 pines), en la unidad ClearOne.

5. Enchufe el cable de alimentación en un tomacorriente de 120 voltios. Si el tomacorriente es controlado por un interruptor de pared, enciéndalo. El teléfono ClearOne reproduce una secuencia de tonos de autoprueba.

6. Presione el botón ON/OFF para verificar el tono de marcado. Si hay un tono de marcado la unidad está lista para funcionar. Si no escucha un tono de marcado, consulte "Solución de problemas", en este manual.

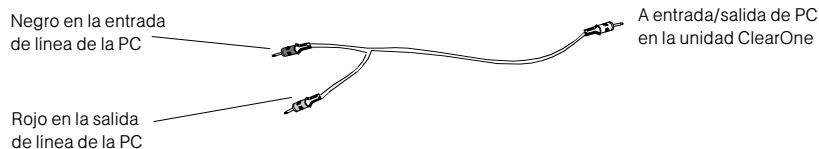

Figure 4

Cómo conectar a una tarjeta de sonido para PC

Puede conectar su ClearOne a una tarjeta de sonido para PC o a cualquier sistema de cuatro cables que apoye la operación de dúplex completo. Esto le permite usar su ClearOne con la PC, equipo de videoconferencia o red de voz reservada.

Se incluye un cable de conector de tarjeta de sonido con el envío de su ClearOne. En un extremo del cable hay un miniconector estéreo individual, y en el otro extremo hay dos miniconectores estéreo.

Para conectar su ClearOne a una tarjeta de sonido para la computadora:

1. Enchufe el conector individual negro del cable del conector de la tarjeta de sonido para PC, en el enchufe de entrada/salida de la PC, en la unidad ClearOne. Véase la figura 2.

2. Conecte el otro extremo del cable del conector de la tarjeta de sonido de la PC con dos enchufes al hacer lo siguiente:

- Conecte el conector rojo en el enchufe de salida de línea (LINE OUT) de su PC. Véase la figura 5.

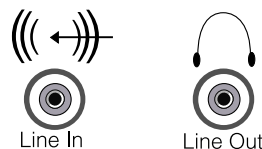

Figure 5

Note: Los símbolos sobre su tarjeta de sonido pueden diferenciar en la figura no. 5. Si es necesario consulte al manual de fabricación.

- Conecte el enchufe negro en el enchufe de entrada de línea (LINE IN) de audio de su PC. Véase la figura 5.
3. Enchufe el cable del conector de la base desde la fuente de alimentación, en el conector RJ45 (8 pines), en la unidad ClearOne.
 4. Enchufe el cable de alimentación en un tomacorriente de 120 voltios. Si el tomacorriente es controlado por un interruptor de pared, enciéndalo. El teléfono ClearOne reproduce una secuencia de tonos de autoprueba.
 5. Para poder activar la tarjeta de sonido para PC, el teléfono ClearOne debe encenderse al presionar el botón Shift a la vez de presionar el botón de encendido (On).

Esp6



Figure 6

Cómo usar una conexión de tarjeta de sonido para PC

Después de establecer la conexión, cambie las configuraciones de control de sonido en su PC.

Para silenciar las señales externas con el Control de Volumen de Microsoft—Volver a reproducir:

1. En el menú Inicio, siga uno de los pasos a continuación, dependiendo de su sistema operativo:

(Windows 98)
Programas\Accesorios\Entretenimiento\
\Control de Volumen

(Windows 95)
Programas\Accesorios\Multimedia\
Control de Volumen

2. Seleccione "MUTE" para el Balance en línea.

Para seleccionar las señales externas con el Control de Volumen de Microsoft—al grabar:

1. Desde el Menú de Control de Volumen, seleccione Opciones
2. Elija Propiedades desde las Opciones
3. Seleccione "Grabaciones" en la opción "ajustar volumen for".

4. Seleccione "Entrada de línea" en "Mostrar los siguientes controles de volumen:" opción.

5. Presione Aceptar.

6. Asegúrese de haber seleccionado el "Balance de línea".

Para usar Microsoft NetMeeting:

1. Abra Microsoft NetMeeting.

2. Elija las Opciones en el Menú Herramienta.

3. Seleccione "Audio", en las Opciones.

4. Anule la selección o desmarque "Activar control de autogancia."

Para usar la conexión de tarjeta de sonido para la PC:

1. Comience con el ClearOne apagado.

2. Mantenga la tecla SHIFT presionada y presione el botón ON/OFF. Su ClearOne usa la conexión de PC hasta que usted presiona ON/OFF nuevamente.

Esp7

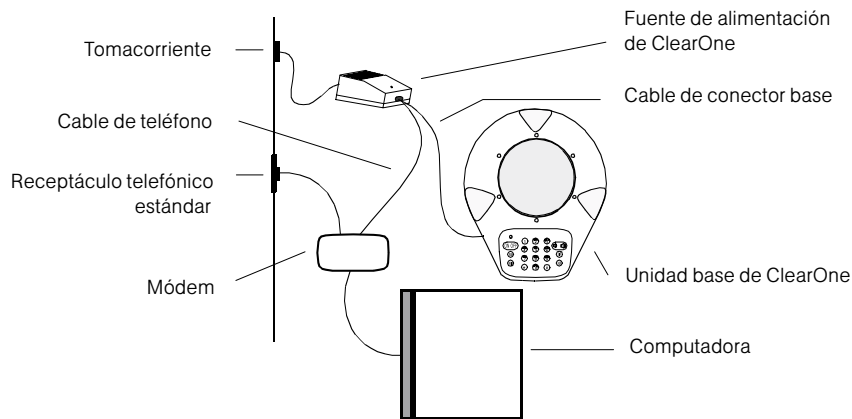

Figure 7

Cómo conectar a un módem y PC

Puede conectar el módem y la PC a la misma línea telefónica individual que está usando para su ClearOne.

Consulte el manual del hardware de la PC o la guía de instalación del módem si necesita ayuda para ubicar los conectores y cables en el siguiente procedimiento.

Para conectar un módem y PC a la misma línea telefónica que su ClearOne:

1. Enchufe el conector de la línea telefónica del módem en el enchufe telefónico estándar de pared.
2. Conecte el módem a la computadora.
3. Enchufe el cable telefónico de la fuente de alimentación del teléfono ClearOne en el conector del aparato telefónico de módem.
4. Enchufe el cable del conector de la base desde la fuente de alimentación, en el conector RJ45 (8 pines), en la unidad ClearOne.

5. Enchufe el cable de alimentación en un tomacorriente de 120 voltios. Si el tomacorriente es controlado por un interruptor de pared, enciéndalo. El teléfono ClearOne reproduce una secuencia de tonos de autoprueba.

6. Presione el botón ON/OFF para verificar el tono de marcado. Si hay un tono de marcado la unidad está lista para funcionar. Si no escucha un tono de marcado, consulte "Solución de problemas", en este manual.

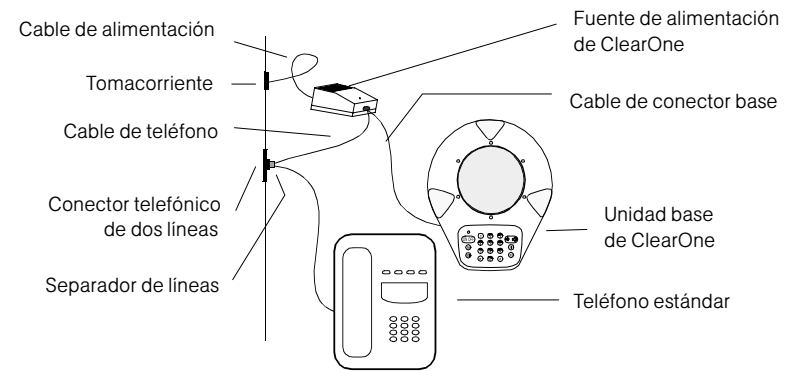

Figure 8

Cómo conectar a un servicio telefónico de dos líneas

Su ClearOne puede operar en una línea de un servicio telefónico de dos líneas. Necesita un separador de línea telefónica, que separe las dos líneas telefónicas en dos conectores. Puede conseguir los separadores de línea en una tienda de productos telefónicos.

Para conectar su ClearOne a un servicio telefónico de dos líneas:

1. Enchufe un separador de línea en su conector telefónico de dos líneas.
2. Enchufe un teléfono de una sola línea estándar en un lado del conector de separación.
3. Enchufe el cable telefónico de la fuente de alimentación del ClearOne en el otro lado del conector de separación.
4. Enchufe el cable del conector de la base desde la fuente de alimentación, en el conector RJ45 (8 pines), en la unidad ClearOne.
5. Enchufe el cable de alimentación en un tomacorriente de 120 voltios. Si el

tomacorriente es controlado por un interruptor de pared, enciéndalo. El teléfono ClearOne reproduce una secuencia de tonos de autoprueba.

6. Presione el botón ON/OFF para verificar el tono de marcado. Si hay un tono de marcado la unidad está lista para funcionar. Si no escucha un tono de marcado, consulte "Solución de problemas", en este manual.

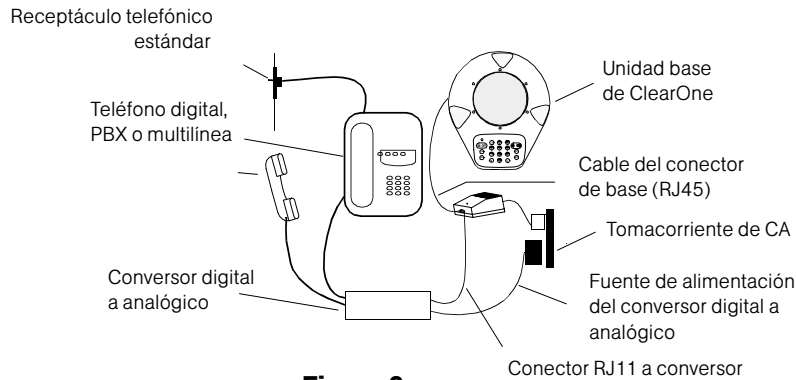

Figure 9

Cómo conectarse a un sistema telefónico digital

Antes de conectar su ClearOne, asegúrese de tener un servicio telefónico digital. Si tiene el servicio telefónico digital (PBX), necesita un convertidor de línea telefónica de digital a analógico. Para obtener información adicional del soporte técnico de Gentner.

Para conectar su ClearOne a un sistema telefónico digital:

1. Consulte la Figura 9 para conectar su ClearOne a un sistema telefónico digital.
2. Coloque la unidad base ClearOne sobre una mesa o escritorio en el medio de su área de conferencia.
3. Conecte el convertidor digital a analógico al seguir las instrucciones en la guía de instalación del convertidor. Use la configuración de impedancia adecuada.*
4. Enchufe el cable telefónico RJ11 de la fuente de alimentación del ClearOne en el enchufe telefónico del convertidor.
5. Enchufe el cable de la unidad base RJ45 en la unidad base ClearOne.
6. Enchufe el cable de alimentación del

convertidor en un tomacorriente estándar de 120 voltios. Si el tomacorriente es controlado por un interruptor de pared, enciéndalo. El teléfono ClearOne reproduce una secuencia de tonos de auto-prueba.

7. Levante el auricular telefónico. Encienda el teléfono ClearOne y espere por el tono de marcado. Si hay un tono de marcado la unidad está lista para funcionar.** Apague su ClearOne y cuelgue el auricular.
8. Para hacer una llamada, levante el auricular y marque el teléfono ANTES de encender el ClearOne. Después de marcar, encienda su teléfono ClearOne al presionar el botón ON/OFF. Levante el auricular telefónico durante la llamada.
9. Para desconectar la llamada, reemplace el auricular telefónico.

* El convertidor digital a analógico tiene un interruptor de cuarta posición para coincidencia de impedancia. Su configuración depende de la clase de teléfono al que está conectado. Consulte la guía de instalación del convertidor para determinar la configuración.

**Si no escucha el tono de marcado, consulte la guía de instalación del convertidor digital a analógico.

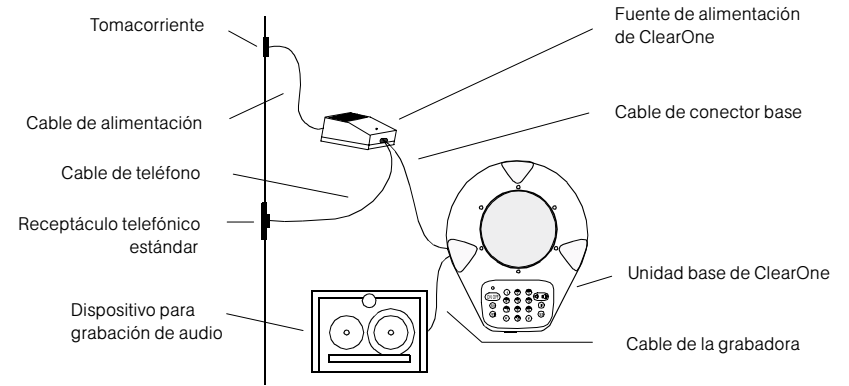

Figure 10

Cómo conectar a un Dispositivo de grabación de audio

Su ClearOne tiene un enchufe RCA para que pueda guardar sus llamadas de conferencia directamente con una grabadora de cintas u otro dispositivo para grabar audio. Use el cable adecuado para su dispositivo de grabación.

Para conectar su ClearOne a un dispositivo de grabación de audio:

1. Enchufe un extremo del cable de la grabadora en el enchufe RCA, en su unidad ClearOne.
2. Enchufe el otro extremo del cable en el conector de entrada de línea de la grabadora.

Cómo Usar su ClearOne

Después de configurar y registrar su Teléfono de Conferencia ClearOne, ya está listo para comenzar sus llamadas de manera simple y conveniente.

¿Por qué hacer una llamada de conferencia con su ClearOne es diferente? Porque ClearOne es el único teléfono de conferencia disponible con Express Conference™. Con la simple presión de un botón, puede vincularse instantáneamente al mejor servicio de llamada de conferencia de Gentner. De ahí en más, nuestros operadores de llamadas de conferencia se encargan de todo. Todo lo que tiene que hacer es presionar el botón.*

*Express Conference sólo estará disponible en los EE.UU. y Canadá.

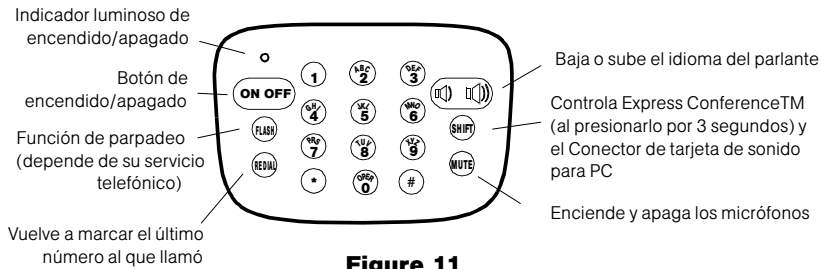

Figure 11

Cómo Usar Express Conference™*

Para hacer una llamada con Express Conference:

1. Presione el botón de encendido/apagado (ON/OFF). El indicador luminoso de encendido/apagado (encima del botón de ON/OFF) se enciende. Si no ve una luz o escucha un tono de marcado, asegúrese de que la fuente de alimentación esté enchufada, con el indicador luminoso encendido y que todas las condiciones sean firmes. Consulte "Solución de problemas".

2. Consiga una línea exterior.

Note: Ciertos sistemas telefónicos requieren que se marque un 9 para poder usar una línea exterior. Si no necesita marcar 9 para una línea exterior, al presionar el botón de ON/OFF se conectará automáticamente con una línea exterior.

3. Mantenga presionado el botón SHIFT por 3 segundos. Se conectará con un operador de Express Conference que marcará el número de los participantes y conectará a todos en la llamada de conferencia. Durante su llamada, los indicadores de estado del micrófono en la unidad ClearOne se encienden. Cada indicador de estado responde al sonido recibido por el micrófono correspondiente.

4. Cuando termine con su llamada, presione el botón ON/OFF para colgar. El indicador de encendido/apagado y los indicadores de estado del micrófono se apaga.

*Express Conference sólo estará disponible en los EE.UU. y Canadá

Cómo hacer una llamada estándar

Para hacer una llamada estándar:

1. Encienda su ClearOne al presionar el botón ON/OFF. El indicador luminoso de encendido/apagado se enciende y usted escucha un tono de marcado. Si no ve una luz o escucha un tono de marcado, asegúrese de que la fuente de alimentación esté enchufada, con el indicador luminoso encendido y que todas las condiciones sean firmes. Consulte "Solución de problemas".

2. Entre el número telefónico de la otra parte. Cuando está conectado, los indicadores de estado del micrófono en la unidad ClearOne se activan. Cada indicador de estado responde al sonido recibido por el micrófono correspondiente.

3. Cuando termine con su llamada, presione el botón ON/OFF para colgar. El indicador de encendido/apagado y los indicadores de estado del micrófono se apaga.

Cómo recibir una llamada

Pour recevoir un appel normal :

1. Cuando escuche el timbre del ClearOne y vea parpadear la luz de la unidad, conteste al presionar el botón ON/OFF. De inmediato quedará conectado con la persona que llama. El indicador de energía de la unidad (encima del botón ON/OFF) se enciende. Los indicadores luminosos de estado del micrófono se activan. Cada indicador de estado responde al sonido recibido por el micrófono correspondiente.

2. Cuando termine con su llamada, presione el botón ON/OFF para colgar. El indicador de encendido/apagado y los indicadores de estado del micrófono se apaga.

Silenciado

El botón de silencio (MUTE) controla si otros pueden escucharlo o no. El botón MUTE apaga y enciende los micrófonos.

Para silenciar su conversación:

1. Durante una llamada, presione el botón MUTE. Su ClearOne apaga los micrófonos. Los indicadores luminosos de estado del micrófono en la unidad ClearOne parpadean por un segundo.

2. Vuelva a encender los micrófonos y presione el botón MUTE otra vez. Su ClearOne enciende los micrófonos. Los indicadores de estado del micrófono dejan de parpadear.

Remarcado

Para volver a marcar el último número al que llamó:

1. Presione el botón ON/OFF para conseguir tono de marcado.

2. Presione el botón REDIAL. Su ClearOne vuelve a marcar el último número que llamó.

Cómo usar la característica Flash

Si su servicio telefónico incluye transferencia de llamada, llamada en espera o llamada de conferencia, puede usar el botón FLASH. Consulte su servicio telefónico local para obtener detalles.

Cómo ajustar el volumen del parlante

Cuando su ClearOne está encendido, puede subir o bajar el volumen del parlante usando la almohadilla numérica. Funciona de la misma manera que funciona el remoto de la televisión para cambiar el volumen de una televisión.

Para ajustar el volumen del parlante:

1. Si su ClearOne está apagado, enciéndalo al presionar el botón ON/OFF. 

2. Use uno de los métodos siguientes para cambiar el volumen:

- Para cambiar el volumen del parlante un paso a la vez,  presione y suelte el lado derecho o izquierdo del botón del volumen. El volumen del parlante aumenta o disminuye en un paso. Los indicadores luminosos de estado cambian para indicar el nuevo volumen.

- Para subir o bajar el volumen del parlante, mantenga presionado el lado derecho o izquierdo del botón de volumen. El volumen del parlante aumenta más y más de manera continua. Los indicadores luminosos de estado cambian para indicar el nuevo volumen. Los indicadores luminosos de estado funcionan en el sentido de las agujas del reloj para indicar el aumento de volumen y en el sentido contrario a las agujas del reloj para indicar la disminución de volumen.

Si configura el volumen del parlante a su valor más alto o más bajo, los indicadores luminosos dejan de moverse y el volumen no cambia.

Cómo ajustar el volumen del timbre

El volumen del timbre se cambia de la misma manera que se cambia el volumen del parlante, excepto que usted lo hace con el ClearOne apagado.

Para ajustar el volumen del timbre:

1. Si su ClearOne está encendido, apáguelo al presionar el botón ON/OFF. 

2. Use uno de los métodos siguientes para cambiar el volumen:

- Para cambiar el volumen del timbre paso a paso, presione y suelte el lado derecho o izquierdo del botón de volumen. El volumen del timbre aumenta más y más paso a paso. Usted escucha el nuevo timbre de los parlantes. Los indicadores luminosos de estado cambian para indicar el nuevo volumen.

- Para subir o bajar el volumen del timbre, mantenga presionado el lado izquierdo del botón de volumen. El volumen del timbre aumenta más y más de manera continua. Los indicadores luminosos de estado funcionan en el sentido de las agujas del reloj para aumentar el volumen y en el sentido contrario a las agujas del reloj para disminuir el volumen.

Si configura el volumen de timbre al valor máximo o mínimo, los indicadores luminosos dejan de moverse y el volumen no cambia.

Solución de problemas

Si tiene problemas con su ClearOne, es posible que no se haya instalado correctamente o que otro equipo esté funcionando inadecuadamente. Para comenzar, asegúrese de lo siguiente o consulte la gráfica en la siguiente página:

- La fuente de alimentación del ClearOne está conectada a un tomacorriente de 120 voltios y su luz está encendido.
- El cable del conector de la base de la fuente de alimentación a la unidad base ClearOne está conectado seguramente.
- El cable telefónico desde la fuente de alimentación está conectado seguramente al enchufe telefónico.
- El equipo que la otra parte está usando es comparable en calidad con su Teléfono de Conferencia ClearOne y funciona correctamente.

Garantía

Gentner Communications Corp. garantiza al comprador original que este producto no contiene defectos en materiales ni en mano de obra por un período de un (1) año a partir de la fecha de compra. Durante el período de garantía limitada, y después de presentar un recibo de compra, el producto se reparará o reemplazará (con un modelo igual o similar, que podría ser un modelo reacondicionado), a opción de Gentner, sin cargo por partes o mano de obra. Gentner no se responsabiliza por ningún costo incurrido al enviar o transportar su teléfono de conferencia ClearOne a o desde el sitio de reparación. Todos los equipos reemplazados pasan a ser propiedad de Gentner.

Esta garantía limitada no corresponderá si el producto se modifica, altera, maltrata o se expone a condiciones de trabajo anormales (incluyendo, pero sin limitarse a, los relámpagos y el daño producido por el agua).

ESTA GARANTÍA LIMITADA NO LE GARANTIZA EL SERVICIO ININTERRUMPIDO. LA REPARACIÓN O REEMPLAZO SEGÚN SE INDICA BAJO ESTA GARANTÍA LIMITADA ES LA DECISIÓN EXCLUSIVA DEL COMPRADOR. ESTA GARANTÍA LIMITADA SE ANTEPONE A TODAS LAS OTRAS GARANTÍAS, EXPRESAS O IMPLÍCITAS, INCLUYENDO, PERO SIN LIMITAR CUALQUIER TIPO DE GARANTÍA DE COMERCIABILIDAD O CON UN USO O PROPÓSITO EN PARTICULAR. GENTNER BAJO NINGUNA CIRCUNSTANCIA SERÁ RESPONSABLE POR NINGÚN DAÑO ESPECIAL, INDIRECTO, INCIDENTAL, PUNITIVO O CONSECUENTE, INCLUYENDO, SIN LIMITACIÓN, LA PÉRDIDA DE GANANCIAS O

ENTRADAS, EL NO RECIBIR AHORROS U OTROS BENEFICIOS, LA PÉRDIDA DE DATOS O USO, DAÑO AL EQUIPO Y RECLAMOS CONTRA EL COMPRADOR POR PARTE DE UN TERCERO, AÚN SI SE LE HA COMUNICADO A GENTNER DE LA POSIBILIDAD DE TALES DAÑOS.

Esta garantía limitada otorga derechos legales específicos. Es posible que usted tenga otros. Las leyes de ciertos estados y naciones no permiten limitaciones durante el período de una garantía implícita, o la exclusión o limitación de daños incidentales o consecuentes, de manera que las limitaciones, renunciadas o exclusiones anteriores, es posible que no correspondan. Esta garantía es gobernada por las leyes del estado de Utah, Los Estados Unidos de América incluyen en conflictos los reglamentos de las leyes.

Para poder usar el servicio de reparación bajo esta garantía limitada, comuníquese con el Soporte Técnico de Gentner, llamando al número 1.800.283.5936 (en los EE.UU.) o al 1.801.974.3760. Se le dará un número de Autorización de devolución (RA) para que Gentner pueda hacer un seguimiento de su solicitud de garantía limitada. Después de haber recibido su número RA, envíe el paquete, con franqueo prepago y asegurado, a Gentner. Incluya prueba de la fecha de compra.

IMPORTANTE: Si envía su teléfono de conferencia ClearOne, empaquételo de manera segura y compruebe que su número de RA se vea en el exterior del paquete.

Otras restricciones:

No podrá (y no permitirá que ninguna otra parte pueda)

- Decodificar, desmontar u modificar ni tratar de reconstruir o revelar ningún código de origen o ideas relacionadas ni algoritmos del software, de ninguna manera o,

- Quitar ninguna identificación de producto, derechos de autor u otros avisos.

Si escucha	Puede ser que	Pruebe esto
No hay tono de marcado	Su ClearOne no se ha configurado correctamente	Consulte "Preparación para la Configuración". Consulte el departamento de telecomunicaciones para obtener ayuda
	No está usando una línea telefónica analógica.	Asegúrese de estar usando una línea telefónica analógica y que sus conexiones sean las correctas. Consulte "Cómo Conectar su ClearOne". Consulte el departamento de telecomunicaciones para obtener ayuda.
Estática, ruido de fondo o ruido excesivo	Tiene una mala conexión telefónica	Vuelva a hacer la llamada para saber si otra línea proporciona una mejor conexión.
	Tiene una línea telefónica defectuosa.	Enchufe un teléfono que funcione en el conector. Si todavía hay ruidos en la línea, llame a la compañía telefónica.
	Hay demasiado ruido en la sala donde está(n) la(s) otra(s) personas.	Pídale(s) que apague(n) el equipo que causa el ruido.
Recepción que emite un ruido tipo muffler o eco	La(s) otra(s) personas está(n) en una sala muy amplia.	Pídale que se acerquen más a sus micrófonos o que se traslade a una sala más pequeña, de ser posible.
	Las conexiones de entrada/salida de audio quizás se mezclaron en la tarjeta de sonido.	Véase la figura 4.
	El otro lado de la conexión está usando un equipo de menor calidad.	A menos que se actualice este equipo, no hay mucho más que pueda hacer.
Las llamadas entran, pero no puede marcar hacia afuera	El interruptor de Pulso/Tono en la unidad ClearOne se ha fijado incorrectamente para su servicio telefónico.	Consulte la Figura 2 para ver la ubicación del interruptor de Pulso/Tono.
	Sus llamadas pasan por una PBX.	Marque 9 (o el código de acceso apropiado) para conseguir una línea exterior.

Información reglamentaria

Cumplimiento con las reglas de la FCC

El Teléfono de Conferencia Gentner ClearOne se ha probado y por lo tanto cumple con los límites indicados en el dispositivo digital de Clase B, según lo especifica la Sección 15 y Sección 68 de las normas de la FCC. Estos límites se han establecido para proporcionar un margen razonable contra la interferencia nociva en una instalación residencial.

El funcionamiento está sujeto a las siguientes dos condiciones:

1. Este dispositivo no debe causar interferencia nociva.
2. Este dispositivo debe aceptar cualquier interferencia recibida, incluyendo la interferencia que pueda causar el mal funcionamiento.

Los cambios o modificaciones que no estén expresamente aprobados por Gentner Communications Corporation pueden anular su autoridad para operar el Teléfono de Conferencia ClearOne.

Etiqueta de la FCC para el Teléfono de Conferencia ClearOne

En la parte inferior de la unidad base ClearOne hay una etiqueta que indica, junto con otras cosas, el Número de Registro de la FCC y el Número de Equivalencia de Timbre (REN) para este equipo.

Número de Registro de la FCC

5MJ-TAI-32805-DP-N

Cumplimiento con la norma Industry Canada

La etiqueta de Industry Canada identifica el equipo certificado. Esta certificación significa que el equipo cumple con ciertos requisitos de seguridad y de funcionamiento para proteger las redes

de telecomunicaciones. El Departamento no garantiza que el equipo operará según la satisfacción del usuario.

El equipo debe instalarse usando un método aceptable de conexión. En ciertos casos, el cableado interno de la compañía asociado con un servicio individual de una sola línea puede extenderse mediante un montaje de conector certificado (extensión telefónica). El cliente debería saber que el cumplimiento con las condiciones anteriores a veces no impide la degradación de servicio bajo ciertas situaciones.

Las reparaciones al equipo certificado deberían ser realizadas por una agencia canadiense de mantenimiento autorizada, designada por Gentner Communications. Todas las reparaciones o alteraciones hechas por el usuario a este equipo, o las fallas del equipo, pueden dar motivo a la compañía de telecomunicaciones, para solicitar al usuario la desconexión del equipo.

Los usuarios deberían asegurarse, para su propia protección, que las conexiones a tierra de la utilidad eléctrica, líneas telefónicas y sistema interno de tubería metálica para el agua, de estar presente, se han conectado juntos. Esta precaución puede ser particularmente importante en áreas rurales.

Número de Equivalencia de Timbre (REN): 1.1B

El REN determina el número de dispositivos que puede conectar a su línea telefónica y todavía hacer que todos esos dispositivos suenen cuando su número telefónico recibe una llamada. En la mayoría, pero no en todas las áreas, la suma de los REN de todos los dispositivos conectados a una línea no debería exceder de cinco (5.0) REN.

Comuníquese con la compañía telefónica local para determinar el REN máximo para su área de llamada.

Enchufe USO: RJ11C

Listado de UL/CUL

El teléfono ClearOne aparece bajo el listado de UL y CUL para los usos descritos en este manual.

Requisitos de la compañía telefónica

No necesita notificar a la compañía telefónica antes de instalar y usar su ClearOne. Sin embargo, usted debe, cuando se le pida, proporcionar la compañía telefónica con:

- El/los número(s) de teléfono al/a los que ClearOne está conectado.
- El Número de Registro de la FCC y el Número de Equivalencia de Timbre (REN) para su ClearOne, ubicado en la etiqueta de la FCC e indicado arriba.

Debe conectar su ClearOne a una línea analógica estándar y no a una línea telefónica digital (PBX) ni de moneda. La conexión a una línea digital requiere un adaptador digital. La conexión a líneas compartidas está sujeta a tarifas estatales.

Excepto por los timbres que la compañía telefónica proporciona, usted debe hacer todas las conexiones a la red telefónica mediante enchufes estándares y conectores proporcionados por la compañía telefónica, o equivalentes, de manera que pueda desconectar su ClearOne fácilmente. Coloque los conectores estándares de modo que si su ClearOne se desenchufa del conector, no afecte otro equipo en su sitio que permanezca conectado a la red telefónica.

Si su ClearOne no funciona correctamente, puede afectar las líneas telefónicas. Desconecte su ClearOne hasta que pueda rastrear y corregir la fuente que produce el problema. Si su equipo telefónico causa daños a la red telefónica, la compañía telefónica es posible que descontinúe su servicio de manera provisoria. Le avisarán por anticipado tan pronto como puedan. Le informarán de su derecho a levantar quejas ante la FCC. Es posible que la compañía telefónica haga cambios en sus instalaciones, equipo, operaciones o procedimientos que podrían afectar el funcionamiento adecuado de su ClearOne. Si lo hace, se le indicará por adelantado

para darle la oportunidad de mantener un servicio telefónico ininterrumpido. Su ClearOne compatible con los audífonos.

Interferencia de radio y televisión

El ClearOne genera, usa y puede irradiar energía de radiofrecuencia. Si su ClearOne no se instala ni usa estrictamente según las instrucciones del fabricante, puede causar interferencias nocivas en las radiocomunicaciones. Sin embargo, no se garantiza que no ocurrirán interferencias en una instalación en particular.

Si su ClearOne no causa interferencia nociva con la recepción de radio o televisión, que se puede determinar al apagar y encender el ClearOne, trate de corregir la interferencia al:

- Reorientar o reubicar la antena de recepción de radio o televisión.
- Aumentar la separación entre su ClearOne y el receptor.
- Conectar su ClearOne a un tomacorriente o circuito eléctrico diferente al que está conectado el receptor.
- Consultar al distribuidor de Gentner o a un técnico de radio o televisión para recibir ayuda.

Le recomendamos obtener una copia de "Cómo identificar y resolver los problemas de interferencia de radio y televisión", Inventario #004-000-0345-4. Este folleto fue preparado por la FCC y está disponible a través de la Oficina de Impresión Gubernamental de los EE.UU., Washington DC 20402.

Servicio al cliente

Si tiene problemas con su ClearOne, por favor comuníquese con el soporte técnico de Gentner para obtener información sobre el servicio y reparaciones. La compañía telefónica es posible que le pida que desconecte el teléfono ClearOne hasta que se corrija el problema.